



*Recuperadores de Calor*  
*Salamandras*  
*Aquecimento Central*



  
**albicalor®**  
EQUIPAMENTOS PARA ENERGIAS ALTERNATIVAS, LDA.

# albicalor®

A empresa foi fundada na década de 50, tendo começado no ramo da fundição de metal.

No decorrer da década de 90 e devido a uma crescente necessidade de mercado, deu-se lugar a uma reestruturação da empresa que levou a uma especialização na área de recuperadores de calor. Atualmente, a **Albicalor®** é uma das empresas de referência na área.









A **Albicalor®** tem como missão fabricar e comercializar equipamentos para energias alternativas que satisfaçam as necessidades dos nossos clientes, através de um serviço de qualidade, assente no profissionalismo e empatia de todos os seus colaboradores, assim como numa perspetiva de sustentabilidade do nosso planeta.

Para cumprimento da missão, a **Albicalor®** vive o seu dia-a-dia assente em valores que considera cruciais para o seu desenvolvimento e crescimento enquanto empresa. Por tal, pauta-se pela persistência na busca dos seus sonhos e objetivos estratégicos, exigência e qualidade nos equipamentos que produz e comercializa, profissionalismo e simpatia nos contactos com clientes, parceiros e fornecedores.

# Índice



*O conforto do seu lar é a nossa prioridade*

	<b>Biomassa, Energia Renovável</b> <b>Lenha, as propriedades ideais</b>	<b>Pág. 5</b>
	<b>Recuperadores a Ar</b> Lenha / Pellets	<b>Pág. 9</b>
	<b>Salamandras</b> Lenha / Pellets	<b>Pág. 65</b>
	<b>Equipamentos a Água</b> Para Aquecimento Central	<b>Pág. 93</b>
	<b>Caldeiras</b> Para Aquecimento Central Lenha/ Pellets	<b>Pág. 125</b>
	<b>Grelhadores e Fogões</b>	<b>Pág. 131</b>
	<b>Equipamentos</b> Para aquecimento de águas sanitárias	<b>Pág. 141</b>
	<b>Resumo Tabela</b>	<b>Pág. 144</b>

# albicalor®

A **Albicalor®** tem como missão fabricar e comercializar equipamentos de aquecimento doméstico, através de energias limpas e renováveis, que satisfaçam as necessidades dos nossos clientes numa perspetiva de sustentabilidade do nosso planeta.

A Biomassa é a única energia renovável que pode ser convertida em combustível gasoso, líquido ou sólido e o seu uso ajuda a reduzir a pegada ecológica.

## ENERGIA SOLAR

A energia solar disponível excede em 11.000 vezes a energia necessária ao consumo humano. Através da fotossíntese a natureza armazena essa energia sob a forma de Biomassa (massa biológica), nas folhas, caules, troncos, etc.

Na combustão, o dióxido de carbono libertado é apenas aquele que foi utilizado no processo de fotossíntese, tornando assim a Biomassa neutra em termos de emissões de CO<sub>2</sub>.

A combustão direta de Biomassa é a transformação da energia química em calor. O consumo de oxigénio neste processo é compensado no processo de desenvolvimento dos vegetais.

Neste ciclo, a energia calorífica libertada durante a combustão (quantificada em KiloWatts) é recuperada para criar conforto na casa. Se optar pela instalação de recuperador **Albicalor**<sup>®</sup> obtém mais economia e a garantia de uma temperatura amena e constante.

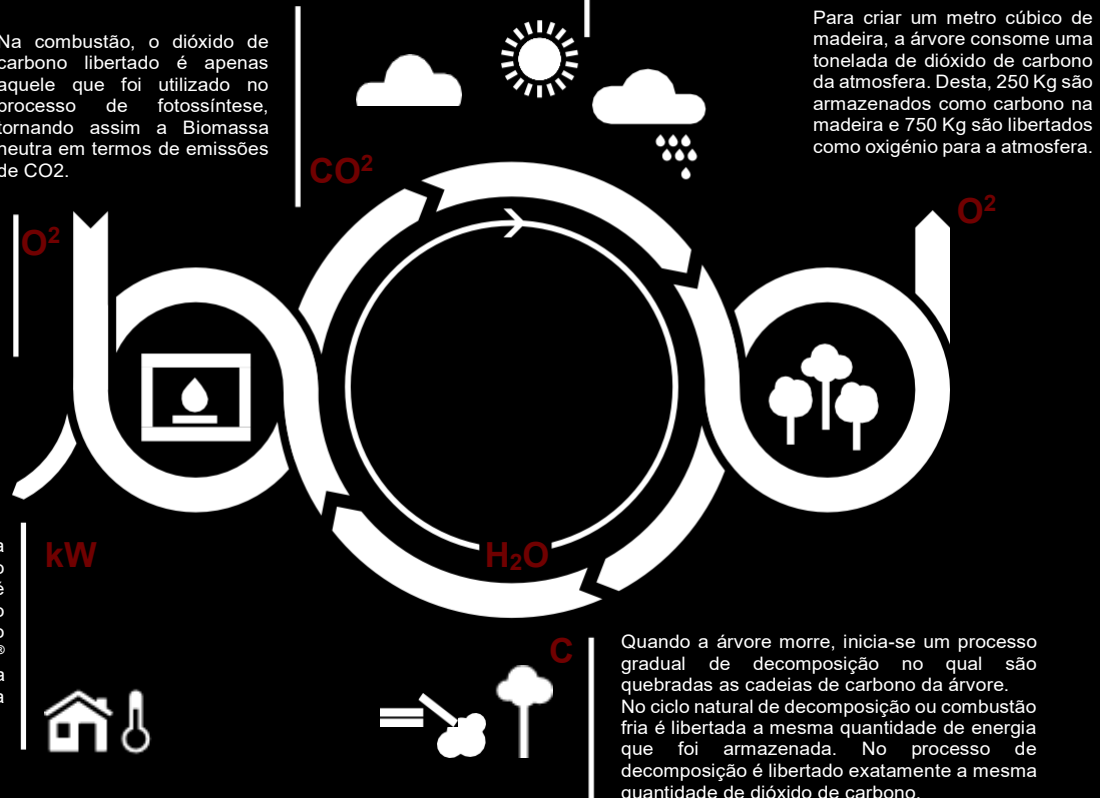

Para criar um metro cúbico de madeira, a árvore consome uma tonelada de dióxido de carbono da atmosfera. Desta, 250 Kg são armazenados como carbono na madeira e 750 Kg são libertados como oxigénio para a atmosfera.

# albicalor®

A lenha é o combustível por excelência dos recuperadores de calor. Para a obtenção do rendimento desejado destes aparelhos, temos que equacionar sempre dois aspetos. Para além das qualidades que a madeira revela quando arde, devemos também obter a madeira de forma seletiva para garantir a sustentabilidade deste recurso.

## Espécies Protegidas

Excluimos desta apresentação as espécies protegidas, percentagens de coberto inferiores a 50% e populações arborícolas mistas.

Estas áreas de coberto, inferiores a 50% no território nacional são importantes manchas arborícolas, mas para tornar evidente a localização das espécies mais apropriadas ou abundantes não foram consideradas nos dados apresentados.

## Distribuição das espécies de árvores

As tabelas apresentam uma disposição que identifica a região agrária onde as espécies mais representativas se encontram, tipo de árvore, composição da floresta pura, percentagem de coberto e área de coberto.

### ENTRE DOURO E MINHO

Composição da Floresta:	Pura
Coberto:	50% Floresta Densa
<b>Espécies</b>	<b>Área de Coberto</b>
Eucalipto	62.470 ha
Pinheiro Bravo	59.734 ha
Carvalho	3.691 ha
Castanheiro	380 ha

### BEIRA LITORAL

Composição da Floresta:	Pura
Coberto:	50% Floresta Densa
<b>Espécies</b>	<b>Área de Coberto</b>
Eucalipto	240.869 ha
Pinheiro Bravo	125.960 ha
Carvalho	15.070 ha
Castanheiro	2.539 ha

### RIBATEJO E OESTE

Composição da Floresta:	Pura
Coberto:	50% Floresta Densa
<b>Espécies</b>	<b>Área de Coberto</b>
Eucalipto	127.853 ha
Pinheiro Bravo	57.870 ha
Carvalho	3.151 ha
Castanheiro	5.156ha

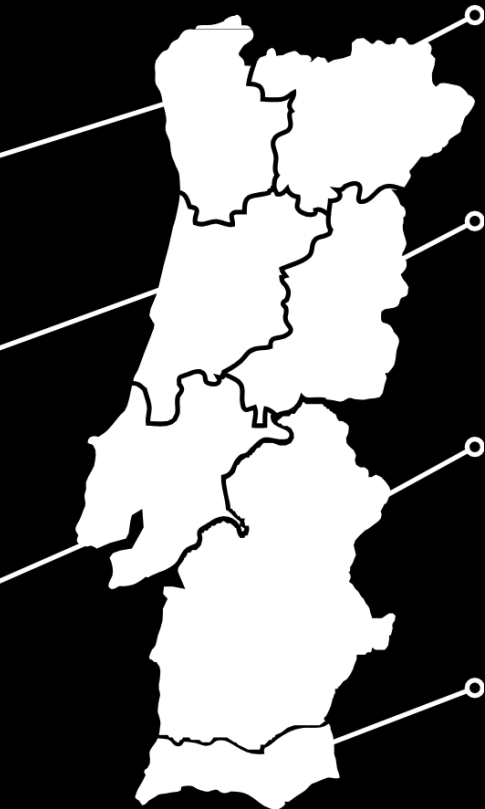

## TRÁS-OS-MONTES

Composição da Floresta: Pura  
**Coberto:** 50% Floresta Densa  
**Espécies**  
 Área de Coberto  
 Eucalipto 11.347 ha  
 Pinheiro Bravo 77.923 ha  
 Carvalho 21.428 ha  
 Outras Resinosas 12.529 ha

## BEIRA INTERIOR

Composição da Floresta: Pura  
**Coberto:** 50% Floresta Densa  
**Espécies**  
 Área de Coberto  
 Eucalipto 68.455 ha  
 Pinheiro Bravo 180.993 ha  
 Carvalho 18.372 ha  
 Castanheiro 1.365 ha

## ALENTEJO

Composição da Floresta: Pura  
**Coberto:** 50% Floresta Densa  
**Espécies**  
 Área de Coberto  
 Eucalipto 121.689 ha  
 Pinheiro Bravo 27.441ha  
 Carvalho 1.144 ha

## ALGARVE

Composição da Floresta: Pura  
**Coberto:** 50% Floresta Densa  
**Espécies**  
 Área de Coberto  
 Eucalipto 27.393 ha  
 Pinheiro Bravo 3.365 ha  
 Pinheiro Manso 4.839 ha

## Principais qualidades da lenha por tipo de árvore

Abaixo sugerimos a análise da tabela de eficiência (cálculo aproximado) de alguns aspectos considerados pertinente na utilização de tipos de madeira mais comuns. De novo, e por opção, excluimos desta tabela as espécies protegidas.

	Emissão de Fumo	Produção de Calor	Consumo de Madeira
Pinheiro-Bravo	2	6	9
Pinheiro-Manso	2	6	9
Carvalho	9	6	3
Eucalipto	9	6	2
Castanheiro	9	6	2

A leitura da tabela apresenta valores numéricos de 0 a 10. Por exemplo, na emissão de fumo, o Pinheiro Bravo apresenta valores baixos (2), precisamente devido ao facto de a sua lenha, ao ser queimada emitir pouco fumo. Da mesma forma, o Carvalho apresenta valores elevados (9), pelo que indica elevada emissão de fumos na queima da sua lenha.

# albicalor®

## Recuperador de Calor a Ar

Os recuperadores de calor a ar são a forma mais eficaz de tornar a utilização de uma lareira mais económica e eficiente.

A Albicalor® fabrica uma vasta gama de recuperadores que, vão desde as linhas rústicas até às linhas minimalistas, o que permite responder a todas as necessidades arquitetónicas e dimensões dos espaços.

Os recuperadores de calor permitem subir o rendimento das lareiras convencionais dos 15 a 20% para os 60 a 85% de aproveitamento de calor.

### Rendimento Necessário

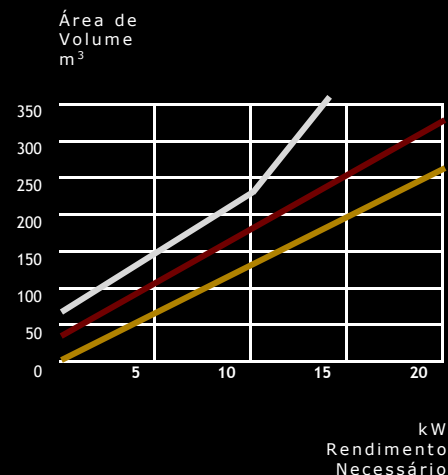

### Isolamento Térmico da Habitação:

- Bom:
- Médio:
- Mau:

### ENSAIOS & QUALIDADE

Ensaios realizados de acordo com a norma:  
EN13229-W  
Directiva de compatibilidade electromagnética:  
93/68/CE  
Directiva de baixa tensão:  
73/23/CE

Ensaios realizados no CATIM:  
EN13229:2001  
EN13229:2001AC:2003  
EN13229:2001A1:2003  
EN13229:2001A2:2004



# Recuperadores a Ar



## OPCIONAL:

EM TODOS OS MODELOS DE RECUPERADOR A AR QUENTE DA LINHA MINIMALISTA E LINHA RÚSTICA PODEM SER APLICADOS GRELHADOR E TAMBÉM SERPENTINA EM AÇO INOX PARA AQUECIMENTO DE ÁGUAS SANITÁRIAS.



## LINHA MINIMALISTA

OSÍRIS PLUS	PÁG. 11
OSÍRIS CRISTAL	PÁG. 13
OSÍRIS PLUS DUPLA FACE	PÁG. 15
OSÍRIS CRISTAL DUPLA FACE	PÁG. 17
LINHA ECO- INSERT	PÁG. 19
LINHA ECO- BOX	PÁG. 21
LINHA ECO- STAND	PÁG. 23
LINHA ECO- ROYAL	PÁG. 25
LINHA ECO- RUBY LENHEIRO	PÁG. 27
LINHA ECO- RUBY STAND	PÁG. 29
LINHA ECO- RUBY DESIGN	PÁG. 31
LINHA ECO- INSERT DUPLA FACE	PÁG. 33
LINHA ECO- BOX DUPLA FACE	PÁG. 35
LINHA ECO- STAND DUPLA FACE	PÁG. 37
LINHA ECO- RUBY LENHEIRO DUPLA FACE	PÁG. 39
LINHA ECO- RUBY STAND DUPLA FACE	PÁG. 41
LINHA ECO- RUBY DESIGN DUPLA FACE	PÁG. 43
VISION	PÁG. 45
GUILHOTINE	PÁG. 47
OSÍRIS MULTIFACES	PÁG. 49
PARIS MULTIFACES	PÁG. 51

## LINHA RÚSTICA

JÚPITER / BETA / SATURNO	PÁG. 53
TERRANO II / MD PRISMA / EURO V	PÁG. 55
MEDI-BETA / TERRANO I / MARTE	PÁG. 57
APOLO	PÁG. 59

## OPCIONAIS

QUEIMADOR DE PELLETS	PÁG. 60
SERPENTINA E GRELHADOR	PÁG. 61

## RECUPERADOR DE CALOR A PELLETS

INSIDE	PÁG. 63
--------	---------





FECHOS CROMADOS OPCIONAIS



# OSÍRIS PLUS

## MOLDURAS 4 LADOS COMPATÍVEIS (OPCIONAIS)



**ANTRACITE 45 mm**  
COR IGUAL AO  
RECUPERADOR



**ANTRACITE 90mm**  
COR IGUAL AO  
RECUPERADOR



**INOX 45mm**  
**INOX 90mm**  
INOX ESCOVADO



**CRISTAL 45mm**  
VIDRO PRETO



**AÇO CROMADO 45mm**  
**AÇO CROMADO 90mm**  
CROMADO

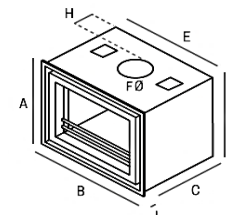

MOLDURAS COM 3 LADOS  
DISPONÍVEL APENAS COM O ACABAMENTO ANTRACITE.

NOTA: VER MEDIDAS DAS MOLDURAS  
NA TABELA RESUMO NA PÁGINA 144

PLUS 700/545			PLUS 700/600		
CONSUMO DE LENHA	RENDIMENTO	AQUECIMENTO (VOLUME MÁXIMO)	CONSUMO DE LENHA	RENDIMENTO	AQUECIMENTO (VOLUME MÁXIMO)
1,5-2,9 Kg/h	78%	260 m <sup>3</sup>	1,8-3,2 Kg/h	78%	275 m <sup>3</sup>
PLUS 800/600			PLUS 1000/600		
CONSUMO DE LENHA	RENDIMENTO	AQUECIMENTO (VOLUME MÁXIMO)	CONSUMO DE LENHA	RENDIMENTO	AQUECIMENTO (VOLUME MÁXIMO)
2,0-3,9 Kg/h	77%	295 m <sup>3</sup>	3,2-6,1 Kg/h	76%	420 m <sup>3</sup>



CARACTERÍSTICAS	PLUS 700/545	PLUS 700/600	PLUS 800/600	PLUS 1000/600
POTÊNCIA DE UTILIZAÇÃO (kW)	6,4-12,6	6,9-13-1	8,6-15,4	11,9-20,1
POTÊNCIA NOMINAL (Kw)	9,5	10	12	16
EMISSÕES DE CO (A 13% DE OXIGÊNIO)	0,27	0,28	0,32	0,45
EMISSÕES DE CO <sup>2</sup> (%)	8,2	8,3	9,4	11,2
PESO (Kg)	105	115	130	160
SAÍDAS DE AR QUENTE	2X100	2X100	2X100	2X100
DIÂMETRO DA CHAMINÉ (mm)	180	180	200	200

DIMENSÕES DISPONÍVEIS (mm)										
OSÍRIS	REFERÊNCIAS	A	B	C	D	E	F	G	H	I
PLUS 700/545	02.705545 PL	555	730	440	545	705	180	-	90	5
PLUS 700/600	02.7060 PL	610	730	440	595	705	180	-	90	5
PLUS 800/600	02.8065 PL	610	810	470	600	785	200	-	80	5
PLUS 1000/600	01.100700 PL	610	1010	470	600	985	200	-	80	5





FECHOS CROMADOS OPCIONAIS



# OSÍRIS CRISTAL

## MOLDURAS 4 LADOS COMPATÍVEIS (OPCIONAIS)



**ANTRACITE 45 mm**  
COR IGUAL AO  
RECUPERADOR



**ANTRACITE 90mm**  
COR IGUAL AO  
RECUPERADOR



**INOX 45mm**  
**INOX 90mm**  
INOX ESCOVADO



**CRISTAL 45mm**  
VIDRO PRETO



**AÇO CROMADO 45mm**  
**AÇO CROMADO 90mm**  
CROMADO

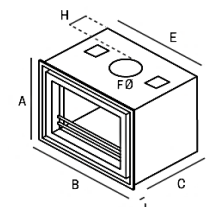

MOLDURAS COM 3 LADOS  
DISPONÍVEL APENAS COM O ACABAMENTO ANTRACITE.

NOTA: VER MEDIDAS DAS MOLDURAS  
NA TABELA RESUMO NA PÁGINA 144

### CRISTAL 700/545

CONSUMO DE LENHA	RENDIMENTO	AQUECIMENTO (VOLUME MÁXIMO)
1,5-2,9 Kg/h	78%	260 m <sup>3</sup>

### CRISTAL 700/600

CONSUMO DE LENHA	RENDIMENTO	AQUECIMENTO (VOLUME MÁXIMO)
1,8-3,2 Kg/h	78%	275 m <sup>3</sup>

### CRISTAL 800/600

CONSUMO DE LENHA	RENDIMENTO	AQUECIMENTO (VOLUME MÁXIMO)
2,0-3,9 Kg/h	77%	295 m <sup>3</sup>

### CRISTAL 1000/600

CONSUMO DE LENHA	RENDIMENTO	AQUECIMENTO (VOLUME MÁXIMO)
3,2-6,1 Kg/h	76%	420 m <sup>3</sup>



CARACTERÍSTICAS	CRISTAL 700/545	CRISTAL 700/600	CRISTAL 800/600	CRISTAL 1000/600
POTÊNCIA DE UTILIZAÇÃO (kW)	6,4-12,6	6,9-13,1	8,6-15,4	11,9-20,1
POTÊNCIA NOMINAL (Kw)	9,5	10	12	16
EMISSÕES DE CO (A 13% DE OXIGÉNIO)	0,27	0,28	0,32	0,45
EMISSÕES DE CO <sup>2</sup> (%)	8,2	8,3	9,4	11,2
PESO (Kg)	105	115	130	160
SAÍDAS DE AR QUENTE	2X100	2X100	2X100	2X100
DIÂMETRO DA CHAMINÉ (mm)	180	180	200	200

## DIMENSÕES DISPONÍVEIS (mm)

OSÍRIS	REFERÊNCIAS	A	B	C	D	E	F	G	H	I
CRISTAL 700/545	02.705545 CRT	555	730	440	545	705	180	-	90	5
CRISTAL 700/600	02.7060 CRT	610	730	440	595	705	180	-	90	5
CRISTAL 800/600	02.8065 CRT	610	810	470	600	785	200	-	80	5
CRISTAL 1000/600	01.100700 CRT	610	1010	470	600	985	200	-	80	5





# OSÍRIS PLUS DUPLA FACE



FECHOS CROMADOS OPCIONAIS



## MOLDURAS 4 LADOS COMPATÍVEIS (OPCIONAIS)



ANTRACITE 45 mm  
COR IGUAL AO  
RECUPERADOR



ANTRACITE 90mm  
COR IGUAL AO  
RECUPERADOR



INOX 45mm  
INOX 90mm  
INOX ESCOVADO



CRISTAL 45mm  
VIDRO PRETO



AÇO CROMADO 45mm  
AÇO CROMADO 90mm  
CROMADO

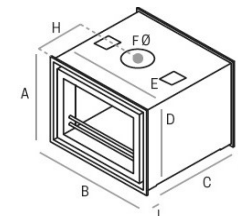

MOLDURAS COM 3 LADOS  
DISPONÍVEL APENAS COM O ACABAMENTO ANTRACITE.

NOTA: VER MEDIDAS DAS MOLDURAS  
NA TABELA RESUMO NA PÁGINA 144

### DUPLA FACE PLUS 700/545

CONSUMO DE LENHA	RENDIMENTO	AQUECIMENTO (VOLUME MÁXIMO)
1,7-3,1 Kg/h	77%	270 m <sup>3</sup>

### DUPLA FACE PLUS 700/600

CONSUMO DE LENHA	RENDIMENTO	AQUECIMENTO (VOLUME MÁXIMO)
1,9-3,2 Kg/h	76%	285 m <sup>3</sup>

### DUPLA FACE PLUS 800/600

CONSUMO DE LENHA	RENDIMENTO	AQUECIMENTO (VOLUME MÁXIMO)
2,1-4 Kg/h	75%	325 m <sup>3</sup>

### DUPLA FACE PLUS 1000/600

CONSUMO DE LENHA	RENDIMENTO	AQUECIMENTO (VOLUME MÁXIMO)
3,4-6,3 Kg/h	75%	450 m <sup>3</sup>



CARACTERÍSTICAS	OSÍRIS DUPLA FACE			
	PLUS 700/545	PLUS 700/600	PLUS 800/600	PLUS 1000/600
POTÊNCIA DE UTILIZAÇÃO (kw)	6,6-13,4	6,8-15,2	8,2-17,8	12,5-23,5
POTÊNCIA NOMINAL (Kw)	10	11	13	18
EMISSÕES DE CO (A 13% DE OXIGÉNIO)	0,29	0,29	0,35	0,47
EMISSÕES DE CO <sup>2</sup> (%)	9,1	9,3	10,2	12,2
PESO (Kg)	118	126	145	203
SAÍDAS DE AR QUENTE (mm)	2X100	2X100	2X100	2X100
DIÂMETRO DA CHAMINÉ (mm)	180	180	200	225

DIMENSÕES DISPONÍVEIS (mm)										
OSÍRIS DUPLA FACE	REFERÊNCIAS	A	B	C	D	E	F	G	H	I
PLUS 700/545	01.705545 PL	555	730	485	545	705	180	-	242	5
PLUS 700/600	01.7060 PL	610	730	485	595	705	180	-	242	5
PLUS 800/600	022.8065 PL	610	810	550	600	785	200	-	275	5
PLUS 1000/600	03.100700 PL	610	1010	600	600	985	225	-	300	5





# OSÍRIS CRISTAL DUPLA FACE



FECHOS CROMADOS OPCIONAIS



## MOLDURAS 4 LADOS COMPATÍVEIS (OPCIONAIS)



ANTRACITE 45 mm  
COR IGUAL AO  
RECUPERADOR



ANTRACITE 90mm  
COR IGUAL AO  
RECUPERADOR



INOX 45mm  
INOX 90mm  
INOX ESCOVADO



CRISTAL 45mm  
VIDRO PRETO



AÇO CROMADO 45mm  
AÇO CROMADO 90mm  
CROMADO

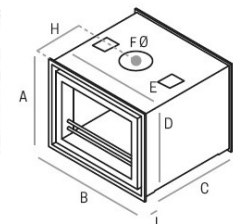

MOLDURAS COM 3 LADOS  
DISPONÍVEL APENAS COM O ACABAMENTO ANTRACITE.

NOTA: VER MEDIDAS DAS MOLDURAS  
NA TABELA RESUMO NA PÁGINA 144

### DUPLA FACE CRISTAL 700/545

CONSUMO DE LENHA	RENDIMENTO	AQUECIMENTO (VOLUME MÁXIMO)
1,7-3,1 Kg/h	77%	270 m <sup>3</sup>

### DUPLA FACE CRISTAL 800/600

CONSUMO DE LENHA	RENDIMENTO	AQUECIMENTO (VOLUME MÁXIMO)
2,1-4 Kg/h	75%	325 m <sup>3</sup>

### DUPLA FACE CRISTAL 700/600

CONSUMO DE LENHA	RENDIMENTO	AQUECIMENTO (VOLUME MÁXIMO)
1,9-3,2 Kg/h	76%	285 m <sup>3</sup>

### DUPLA FACE CRISTAL 1000/600

CONSUMO DE LENHA	RENDIMENTO	AQUECIMENTO (VOLUME MÁXIMO)
3,4-6,3 Kg/h	75%	450 m <sup>3</sup>



CARACTERÍSTICAS	OSÍRIS DUPLA FACE			
	CRISTAL 700/545	CRISTAL 700/600	CRISTAL 800/600	CRISTAL 1000/600
POTÊNCIA DE UTILIZAÇÃO (kW)	6,6-13,4	6,8-15,2	8,2-17,8	12,5-23,5
POTÊNCIA NOMINAL (Kw)	10	11	13	18
EMISSÕES DE CO (A 13% DE OXIGÉNIO)	0,29	0,29	0,35	0,47
EMISSÕES DE CO <sup>2</sup> (%)	9,1	9,3	10,2	12,2
PESO (Kg)	118	126	145	203
SAÍDAS DE AR QUENTE (mm)	2X100	2X100	2X100	2X100
DIÂMETRO DA CHAMINÉ (mm)	180	180	200	225

		DIMENSÕES DISPONÍVEIS (mm)								
OSÍRIS DUPLA FACE	REFERÊNCIAS	A	B	C	D	E	F	G	H	I
CRISTAL 700/545	01.705545 CRT	555	730	485	545	705	180	-	242	5
CRISTAL 700/600	01.7060 CRT	610	730	485	595	705	180	-	242	5
CRISTAL 800/600	022.8065 CRT	610	810	550	600	785	200	-	275	5
CRISTAL 1000/600	03.100700 CRT	610	1010	600	600	985	225	-	300	5





COM  
VENTILAÇÃO  
FORÇADA



# LINHA ECO- INSERT

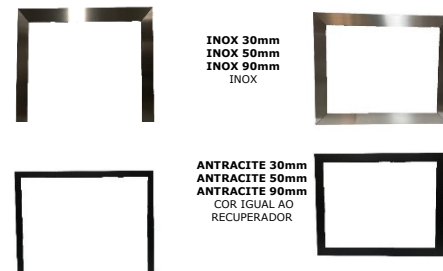

ECO INSERT 60X50			ECO INSERT 70X50		
CONSUMO DE LENHA	RENDIMENTO	AQUECIMENTO (VOLUME MÁXIMO)	CONSUMO DE LENHA	RENDIMENTO	AQUECIMENTO (VOLUME MÁXIMO)
2,1 Kg/h	80%	280 m <sup>3</sup>	2,2 Kg/h	82%	285 m <sup>3</sup>
ECO INSERT 80X50			ECO INSERT 90X50		
CONSUMO DE LENHA	RENDIMENTO	AQUECIMENTO (VOLUME MÁXIMO)	CONSUMO DE LENHA	RENDIMENTO	AQUECIMENTO (VOLUME MÁXIMO)
2,3 Kg/h	80%	310 m <sup>3</sup>	3,2 Kg/h	77%	395 m <sup>3</sup>

ECO INSERT 70X50			ECO INSERT 80X60		
CONSUMO DE LENHA	RENDIMENTO	AQUECIMENTO (VOLUME MÁXIMO)	CONSUMO DE LENHA	RENDIMENTO	AQUECIMENTO (VOLUME MÁXIMO)
2,3Kg/h	83%	305 m <sup>3</sup>	2,4 Kg/h	82%	355 m <sup>3</sup>
ECO INSERT 100X60					
CONSUMO DE LENHA		RENDIMENTO	AQUECIMENTO (VOLUME MÁXIMO)		
3,4 Kg/h		80%	430 m <sup>3</sup>		

CE

CARACTERÍSTICAS	ECO INSERT						
	ECO 60X50	ECO 70X50	ECO 80X50	ECO 90X50	ECO 70X60	ECO 80X60	ECO 100X60
CLASSE ENERGÉTICA	A	A+	A	A	A+	A+	A+
POTÊNCIA NOMINAL (Kw)	7	7,5	8,5	10	8,2	9,2	11,2
EMISSÕES DE CO (A 13% DE OXIGÉNIO)	0,23	0,27	0,31	0,39	0,29	0,35	0,45
EMISSÕES DE CO <sup>2</sup> (%)	6,4	8,2	9,2	10,2	9,3	9,2	11,2
PESO (Kg)	104	114	124	134	120	137	158
DIÂMETRO DA CHAMINÉ (mm)	180	180	180	180	180	180	180

		DIMENSÕES DISPONÍVEIS (mm)										
ECO INSERT	REFERÊNCIAS	A	B	C	D	E	F	G	H	I	J	K
60X50	01.ECO6050	538	620	458	527	594	180	100	4	30	55	620
70X50	0.ECO7050	538	720	458	527	694	180	100	4	30	55	720
80X50	01.ECO8050	538	820	458	527	794	180	100	4	30	55	820
90X50	01.ECO9050	538	920	458	527	894	180	100	4	30	55	920
70X60	01.ECO7060	638	720	458	627	694	180	100	4	30	55	720
80X60	01.ECO8060	638	820	458	627	794	180	100	4	30	55	820
100X60	01.ECO10060	638	1020	458	627	994	180	100	4	30	55	1020

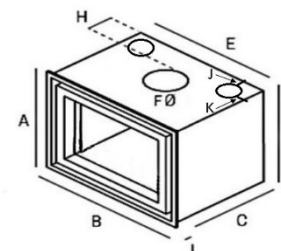





COM VENTILAÇÃO FORÇADA



# LINHA ECO-BOX

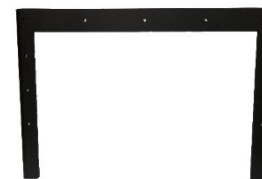

SUPORE DE PAREDE



LENHEIRO	PESO (KG)
60	40
70	50
80	60
90	70
100	80

ECO BOX 60X50			ECO BOX 70X50		
CONSUMO DE LENHA	RENDIMENTO	AQUECIMENTO (VOLUME MÁXIMO)	CONSUMO DE LENHA	RENDIMENTO	AQUECIMENTO (VOLUME MÁXIMO)
2,1 Kg/h	80%	280 m <sup>3</sup>	2,2 Kg/h	82%	285 m <sup>3</sup>
ECO BOX 80X50			ECO BOX 90X50		
CONSUMO DE LENHA	RENDIMENTO	AQUECIMENTO (VOLUME MÁXIMO)	CONSUMO DE LENHA	RENDIMENTO	AQUECIMENTO (VOLUME MÁXIMO)
2,3 Kg/h	80%	310 m <sup>3</sup>	3,2 Kg/h	77%	395 m <sup>3</sup>

ECO BOX 70X50		ECO BOX 80X60	
CONSUMO DE LENHA	RENDIMENTO	CONSUMO DE LENHA	RENDIMENTO
2,3Kg/h	83%	2,4 Kg/h	82%
ECO BOX 100X60		ECO BOX 80X60	
CONSUMO DE LENHA		AQUECIMENTO (VOLUME MÁXIMO)	
3,4 Kg/h		430 m <sup>3</sup>	



CARACTERÍSTICAS	ECO BOX						
	ECO 60X50	ECO 70X50	ECO 80X50	ECO 90X50	ECO 70X60	ECO 80X60	ECO 100X60
CLASSE ENERGÉTICA	A	A+	A	A	A+	A+	A+
POTÊNCIA NOMINAL (Kw)	7	7,5	8,5	10	8,2	9,2	11,2
EMISSÕES DE CO (A 13% DE OXIGÉNIO)	0,23	0,27	0,31	0,39	0,29	0,32	0,45
EMISSÕES DE CO <sup>2</sup> (%)	6,4	8,2	9,2	10,2	9,3	9,2	11,2
PESO (Kg)	160	177	190	210	190	215	245
DIÂMETRO DA CHAMINÉ (mm)	180	180	180	180	180	180	180

DIMENSÕES DISPONÍVEIS (mm)												
ECO BOX	REFERÊNCIAS	A	B	C	D	E	F	G	H	I	J	K
60X50	01.ECOBOX6050	548	637	484	548	637	180	100	548	637	484	548
70X50	0.ECOBOX7050	548	737	484	548	737	180	200	548	737	484	548
80X50	01.ECOBOX8050	548	837	484	548	837	180	200	548	837	484	548
90X50	01.ECOBOX9050	548	937	484	548	937	180	200	548	937	484	548
70X60	01.ECOBOX7060	648	737	484	648	737	180	200	648	737	484	648
80X60	01.ECOBOX8060	648	837	484	648	837	180	200	648	837	484	648
100X60	01.ECOBOX10060	648	1037	484	648	1037	180	200	648	1037	484	648

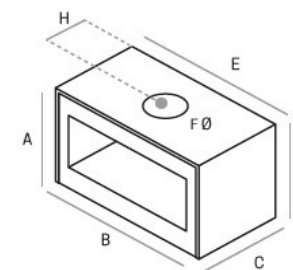





# LINHA ECO-STAND

ECO STAND 60X50			ECO STAND 70X50		
CONSUMO DE LENHA	RENDIMENTO	AQUECIMENTO (VOLUME MÁXIMO)	CONSUMO DE LENHA	RENDIMENTO	AQUECIMENTO (VOLUME MÁXIMO)
2,1 Kg/h	80%	280 m <sup>3</sup>	2,2 Kg/h	82%	285 m <sup>3</sup>
ECO STAND 80X50			ECO STAND 90X50		
CONSUMO DE LENHA	RENDIMENTO	AQUECIMENTO (VOLUME MÁXIMO)	CONSUMO DE LENHA	RENDIMENTO	AQUECIMENTO (VOLUME MÁXIMO)
2,3 Kg/h	80%	310 m <sup>3</sup>	3,2 Kg/h	77%	395 m <sup>3</sup>

ECO STAND 70X50			ECO STAND 80X60		
CONSUMO DE LENHA	RENDIMENTO	AQUECIMENTO (VOLUME MÁXIMO)	CONSUMO DE LENHA	RENDIMENTO	AQUECIMENTO (VOLUME MÁXIMO)
2,3Kg/h	83%	305 m <sup>2</sup>	2,4 Kg/h	82%	355 m
ECO STAND 100X60					
CONSUMO DE LENHA		RENDIMENTO		AQUECIMENTO (VOLUME MÁXIMO)	
3,4 Kg/h		80%		430 m <sup>2</sup>	



CE

CARACTERÍSTICAS	ECO STAND						
	ECO STAND 60X50	ECO STAND 70X50	ECO STAND 80X50	ECO STAND 90X50	ECO STAND 70X60	ECO STAND 80X60	ECO STAND 100X60
CLASSE ENERGÉTICA	A	A+	A	A	A+	A+	A+
POTÊNCIA NOMINAL (Kw)	7	7,5	8,5	10	8,2	9,2	11,2
EMISSÕES DE CO (A 13% DE OXIGÉNIO)	0,23	0,27	0,31	0,39	0,29	0,32	0,45
EMISSÕES DE CO <sup>2</sup> (%)	6,4	8,2	9,2	10,2	9,3	9,2	11,2
PESO (Kg)	173	190	210	230	200	225	255
DIÂMETRO DA CHAMINÉ (mm)	180	180	180	180	180	180	180

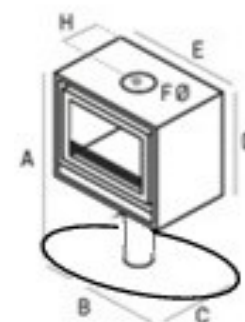

DIMENSÕES DISPONÍVEIS (mm)												
ECO STAND	REFERÊNCIAS	A	B	C	D	E	F	G	H	I	J	K
60X50	01.STAND6050	1116	660	505	548	637	180	100	1116	660	505	548
70X50	01.STAND7050	1116	760	505	548	737	180	100	1116	760	505	548
80X50	01.STAND8050	1116	860	505	548	837	180	100	1116	860	505	548
90X50	01.STAND9050	1116	960	505	548	937	180	100	1116	960	505	548
70X60	01.STAND7060	1216	760	505	548	737	180	100	1216	760	505	548
80X60	01.STAND8060	1216	860	505	548	837	180	100	1216	860	505	548
100X60	01.STAND10060	1216	1060	505	548	1037	180	100	1216	1060	505	548





COM  
VENTILAÇÃO  
FORÇADA



# LINHA ECO- ROYAL

CE

CARACTERÍSTICAS	ECO ROYAL	
	ECO ROYAL 60X50	ECO ROYAL 70X50
CLASSE ENERGÉTICA	A	A+
POTÊNCIA NOMINAL (Kw)	7	8,2
EMISSÕES DE CO (A 13% DE OXIGÉNIO)	0,23	0,29
EMISSÕES DE CO <sup>2</sup> (%)	6,4	9,3
PESO (Kg)	190	225
DIÂMETRO DA CHAMINÉ (mm)	180	180

ECO RUBY 60X50			ECO RUBY 70X50		
CONSUMO DE LENHA	RENDIMENTO	AQUECIMENTO (VOLUME MÁXIMO)	CONSUMO DE LENHA	RENDIMENTO	AQUECIMENTO (VOLUME MÁXIMO)
2,1 Kg/h	80%	280 m <sup>3</sup>	2,3 Kg/h	83%	305 m <sup>3</sup>

DIMENSÕES DISPONÍVEIS (mm)									
ECO STAND	REFERÊNCIAS	A	B	C	D	E	F	G	H
60X50	01.ROYAL60	1026	695	480	-	-	180	200	1026
70X50	0.ROYAL70	1126	795	480	-	-	180	200	1126

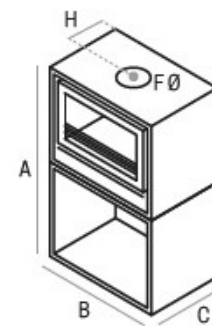





# LINHA ECO- RUBY LENHEIRO

RUBY LENHEIRO 60X50			RUBY LENHEIRO 70X50		
CONSUMO DE LENHA	RENDIMENTO	AQUECIMENTO (VOLUME MÁXIMO)	CONSUMO DE LENHA	RENDIMENTO	AQUECIMENTO (VOLUME MÁXIMO)
2,1 Kg/h	80%	280 m <sup>3</sup>	2,2 Kg/h	82%	285 m <sup>3</sup>
RUBY LENHEIRO 90X50			RUBY LENHEIRO 80X60		
CONSUMO DE LENHA	RENDIMENTO	AQUECIMENTO (VOLUME MÁXIMO)	CONSUMO DE LENHA	RENDIMENTO	AQUECIMENTO (VOLUME MÁXIMO)
3,2	77%	395 m <sup>3</sup>	2,4	82%	355 m <sup>3</sup>

CE

CARACTERÍSTICAS	ECO RUBY LENHEIRO			
	RUBY LENHEIRO 60X50	RUBY LENHEIRO 70X50	RUBY LENHEIRO 90X50	RUBY LENHEIRO 80X60
CLASSE ENERGÉTICA	A	A+	A	A+
POTÊNCIA NOMINAL (kw)	7	7,5	10	9,2
EMISSÕES DE CO (A 13% DE OXIGÉNIO)	0,23	0,27	0,39	0,32
EMISSÕES DE CO <sup>2</sup> (%)	6,4	8,2	10,2	9,2
PESO (Kg)	175	188	220	225
DIÂMETRO DA CHAMINÉ (mm)	180	180	180	180

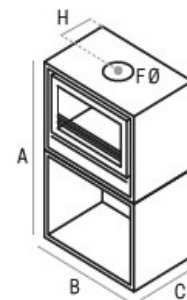

DIMENSÕES DISPONÍVEIS (mm)									
ECO STAND	REFERÊNCIAS	A	B	C	D	E	F	G	H
60X50	01.RUBYL60	1140	673	480	-	-	180	200	1140
70X50	0.RUBY70	1140	773	480	-	-	180	200	1140
90X50	01.RUBY9050	1140	973	480	-	-	180	200	1140
80X60	01.RUBY8060	1240	873	480	-	-	180	200	1240





# LINHA ECO- RUBY STAND



RUBY STAND 60X50			RUBY STAND 70X50		
CONSUMO DE LENHA	RENDIMENTO	AQUECIMENTO (VOLUME MÁXIMO)	CONSUMO DE LENHA	RENDIMENTO	AQUECIMENTO (VOLUME MÁXIMO)
2,1 Kg/h	80%	280 m <sup>3</sup>	2,2 Kg/h	82%	285 m <sup>3</sup>
RUBY STAND 90X50			RUBY STAND 80X60		
CONSUMO DE LENHA	RENDIMENTO	AQUECIMENTO (VOLUME MÁXIMO)	CONSUMO DE LENHA	RENDIMENTO	AQUECIMENTO (VOLUME MÁXIMO)
3,2	77%	395 m <sup>3</sup>	2,4	82%	355 m <sup>3</sup>

CE

CARACTERÍSTICAS	ECO RUBY STAND			
	RUBY STAND 60X50	RUBY STAND 70X50	RUBY STAND 90X50	RUBY STAND 80X60
CLASSE ENERGÉTICA	A	A+	A	A+
POTÊNCIA NOMINAL (Kw)	7	7,5	10	9,2
EMISSÕES DE CO (A 13% DE OXIGÉNIO)	0,23	0,27	0,39	0,32
EMISSÕES DE CO <sup>2</sup> (%)	6,4	8,2	10,2	9,2
PESO (Kg)	170	185	220	225
DIÂMETRO DA CHAMINÉ (mm)	180	180	180	180

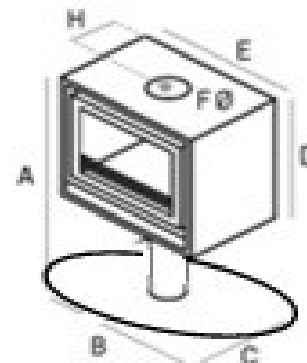

DIMENSÕES DISPONÍVEIS (mm)									
RUBY STAND	REFERÊNCIAS	A	B	C	D	E	F	G	H
60X50	01RUBYSTAND6050	1140	660	505	625	673	180	200	1140
70X50	01RUBYSTAND7050	1140	760	505	625	773	180	200	1140
90X50	01RUBYSTAND9050	1140	960	505	625	973	180	200	1140
80X60	01RUBYSTAND8060	1240	860	505	725	873	180	200	1240





COM  
VENTILAÇÃO  
FORÇADA



# LINHA ECO- RUBY DESIGN

RUBY DESIGN 60X50			RUBY DESIGN 70X50		
CONSUMO DE LENHA	RENDIMENTO	AQUECIMENTO (VOLUME MÁXIMO)	CONSUMO DE LENHA	RENDIMENTO	AQUECIMENTO (VOLUME MÁXIMO)
2,1 Kg/h	80%	280 m <sup>3</sup>	2,2 Kg/h	82%	285 m <sup>3</sup>
RUBY DESIGN 90X50			RUBY DESIGN 80X60		
CONSUMO DE LENHA	RENDIMENTO	AQUECIMENTO (VOLUME MÁXIMO)	CONSUMO DE LENHA	RENDIMENTO	AQUECIMENTO (VOLUME MÁXIMO)
3,2	77%	395 m <sup>3</sup>	2,4	82%	355 m <sup>3</sup>



CARACTERÍSTICAS	ECO RUBY DESIGN			
	RUBY DESIGN 60X50	RUBY DESIGN 70X50	RUBY DESIGN 90X50	RUBY DESIGN 80X60
CLASSE ENERGÉTICA	A	A+	A	A+
POTÊNCIA NOMINAL (Kw)	7	7,5	10	9,2
EMISSÕES DE CO (A 13% DE OXIGÉNIO)	0,23	0,27	0,39	0,32
EMISSÕES DE CO <sup>2</sup> (%)	6,4	8,2	10,2	9,2
PEÇO (Kg)	165	178	210	215
DIÂMETRO DA CHAMINÉ (mm)	180	180	180	180

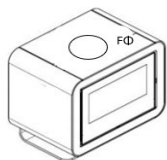
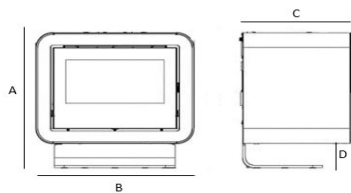

DIMENSÕES DISPONÍVEIS (mm)								
RUBY DESIGN	REFERÊNCIAS	A	B	C	D	E	F	G
60X50	01.RUBYDE6050	815	673	480	190	-	180	-
70X50	01.RUBYDE7050	815	773	480	190	-	180	-
90X50	01.RUBTDE9050	815	973	480	190	-	180	-
80X60	01.RUBYDE8060	915	873	480	190	-	180	-





COM  
VENTILAÇÃO  
FORÇADA

# LINHA ECO- DUPLA FACE INSERT



## ECO INSERT DUPLA FACE 80X60

CONSUMO DE LENHA	RENDIMENTO	AQUECIMENTO (VOLUME MÁXIMO)
2,5 Kg/h	77%	335 m <sup>3</sup>

## ECO INSERT DUPLA FACE 100X60

CONSUMO DE LENHA	RENDIMENTO	AQUECIMENTO (VOLUME MÁXIMO)
3,5 Kg/h	76%	410 m <sup>3</sup>

CE

CARACTERÍSTICAS	ECO INSERT DUPLA FACE	
	ECO INSERT DUPLA FACE 80X60	ECO INSERT DUPLA FACE 100X60
CLASSE ENERGÉTICA	A	A
POTÊNCIA NOMINAL (Kw)	8,7	10,7
EMISSÕES DE CO (A 13% DE OXIGÉNIO)	0.32	0,45
EMISSÕES DE CO <sup>2</sup> (%)	9,2	11,2
PESO (Kg)	130	145
DIÂMETRO DA CHAMINÉ (mm)	180	180

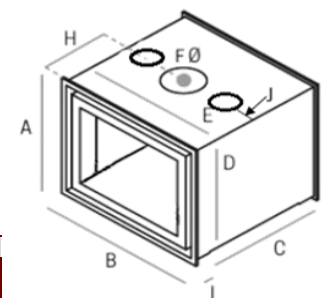

		DIMENSÕES DISPONÍVEIS (mm)									
ECO INSERT DUPLA FACE	REFERÊNCIAS	A	B	C	D	E	F	G	H	I	J
ECO INSERT DF 80X60	02.ECO8060	638	820	454	627	794	180	231	4	55	638
ECO INSERT DF 100X60	02.ECO10060	638	1020	454	627	994	180	231	4	55	638





COM  
VENTILAÇÃO  
FORÇADA

# LINHA ECO- DUPLA FACE BOX



## ECO BOX DUPLA FACE 80X60

CONSUMO DE LENHA	RENDIMENTO	AQUECIMENTO (VOLUME MÁXIMO)
2,5 Kg/h	77%	335 m <sup>3</sup>

## ECO BOX DUPLA FACE 100X60

CONSUMO DE LENHA	RENDIMENTO	AQUECIMENTO (VOLUME MÁXIMO)
3,5 Kg/h	76%	410 m <sup>3</sup>

CE

CARACTERÍSTICAS	ECO BOX DUPLA FACE	
	ECO BOX DUPLA FACE 80X60	ECO BOX DUPLA FACE 100X60
CLASSE ENERGÉTICA	A	A
POTÊNCIA NOMINAL (Kw)	8,7	10,7
EMISSÕES DE CO (A 13% DE OXIGÉNIO)	0,32	0,45
EMISSÕES DE CO <sup>2</sup> (%)	9,2	11,2
PESO (Kg)	175	195
DIÂMETRO DA CHAMINÉ (mm)	180	180

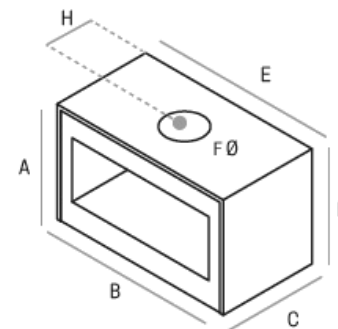

### DIMENSÕES DISPONÍVEIS (mm)

ECO BOX DUPLA FACE	REFERÊNCIAS	A	B	C	D	E	F	G	H	I	J
ECO BOX DF 80X60	02.ECOBOX8060	648	837	454	648	837	180	227	4	55	648
ECO BOX DF 10060	02.ECOBOX10060	648	1037	454	648	1037	180	227	4	55	648





COM  
VENTILAÇÃO  
FORÇADA

# LINHA ECO- DUPLA FACE STAND



## ECO STAND DUPLA FACE 80X60

CONSUMO DE LENHA	RENDIMENTO	AQUECIMENTO (VOLUME MÁXIMO)
2,5 Kg/h	77%	335 m <sup>3</sup>

## ECO STAND DUPLA FACE 100X60

CONSUMO DE LENHA	RENDIMENTO	AQUECIMENTO (VOLUME MÁXIMO)
3,5 Kg/h	76%	410 m <sup>3</sup>



CARACTERÍSTICAS	ECO STAND FACE	
	ECO STAND DUPLA FACE 80X60	ECO STAND DUPLA FACE 100X60
CLASSE ENERGÉTICA	A	A
POTÊNCIA NOMINAL (Kw)	8,7	10,7
EMISSIONES DE CO (A 13% DE OXIGÉNIO)	0,32	0,45
EMISSIONES DE CO <sup>2</sup> (%)	9,2	11,2
PESO (Kg)	215	245
DIÂMETRO DA CHAMINÉ (mm)	180	180

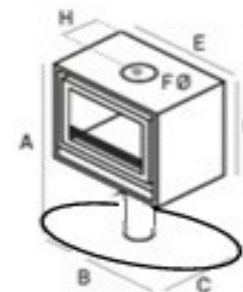

DIMENSÕES DISPONÍVEIS (mm)									
ECO STAND DUPLA FACE	REFERÊNCIAS	A	B	C	D	E	F	G	H
ECO STAND DF 80X60	02.STAND8060	1216	860	505	648	837	180	200	1216
ECO STAND DF 10060	02.STAND10060	1216	1060	505	648	1037	180	200	1216





COM  
VENTILAÇÃO  
FORÇADA

# LINHA ECO- DUPLA FACE RUBY LENHEIRO



## RUBY LENHEIRO DUPLA FACE 80X60

CONSUMO DE LENHA	RENDIMENTO	AQUECIMENTO (VOLUME MÁXIMO)
2,5 Kg/h	77%	335 m <sup>3</sup>

## RUBY LENHEIRO DUPLA FACE 100X60

CONSUMO DE LENHA	RENDIMENTO	AQUECIMENTO (VOLUME MÁXIMO)
3,5 Kg/h	76%	410 m <sup>3</sup>

CE

CARACTERÍSTICAS	RUBY LENHEIRO DUPLA FACE	
	RUBY LENHEIRO DUPLA FACE 80X60	RUBY LENHEIRO DUPLA FACE 100X60
CLASSE ENERGÉTICA	A	A
POTÊNCIA NOMINAL (Kw)	8,7	10,7
EMISSÕES DE CO (A 13% DE OXIGÉNIO)	0,32	0,45
EMISSÕES DE CO <sup>2</sup> (%)	9,2	11,2
PESO (Kg)	210	250
DIÂMETRO DA CHAMINÉ (mm)	180	180

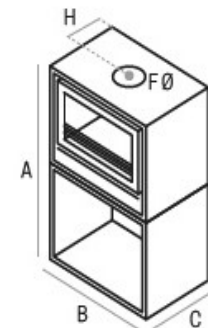

DIMENSÕES DISPONÍVEIS (mm)									
RUBY LENHEIRO DUPLA FACE	REFERÊNCIAS	A	B	C	D	E	F	G	H
RUBY LENHEIRO DF 80X60	02.RUBY8060	1240	873	480	-	-	180	200	1240
RUBY LENHEIRO DF 100X60	02.RUBY10060	1240	1073	480	-	-	180	200	1240





COM  
VENTILAÇÃO  
FORÇADA

# LINHA ECO- DUPLA FACE RUBY STAND



## RUBY STAND DUPLA FACE 80X60

CONSUMO DE LENHA	RENDIMENTO	AQUECIMENTO (VOLUME MÁXIMO)
2,5 Kg/h	77%	335 m <sup>3</sup>

## RUBY STAND DUPLA FACE 100X60

CONSUMO DE LENHA	RENDIMENTO	AQUECIMENTO (VOLUME MÁXIMO)
3,5 Kg/h	76%	410 m <sup>3</sup>

CE

CARACTERÍSTICAS	RUBY STAND DUPLA FACE	
	RUBY STAND DUPLA FACE 80X60	RUBY STAND DUPLA FACE 100X60
CLASSE ENERGÉTICA	A	A
POTÊNCIA NOMINAL (Kw)	8,7	10,7
EMISSIONES DE CO (A 13% DE OXIGÉNIO)	0,32	0,45
EMISSIONES DE CO <sup>2</sup> (%)	9,2	11,2
PESO (Kg)	210	235
DIÂMETRO DA CHAMINÉ (mm)	180	180

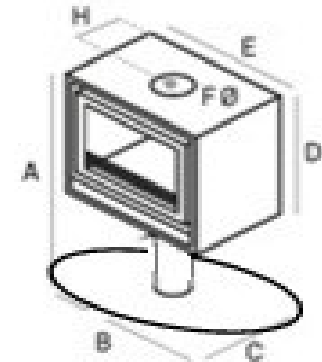

## DIMENSÕES DISPONÍVEIS (mm)

RUBY STAND DUPLA FACE	REFERÊNCIAS	A	B	C	D	E	F	G	H
RUBY STAND DF 80X60	02RUBYSTAND8060	1240	860	505	725	873	180	200	1240
RUBY STAND DF 100X60	02RUBYSTAND10060	1240	1060	505	725	1073	180	200	1240





COM  
VENTILAÇÃO  
FORÇADA

# LINHA ECO- DUPLA FACE RUBY DESIGN



## RUBY DESIGN DUPLA FACE 80X60

CONSUMO DE LENHA	RENDIMENTO	AQUECIMENTO (VOLUME MÁXIMO)
2,5 Kg/h	77%	335 m <sup>3</sup>

## RUBY DESIGN DUPLA FACE 100X60

CONSUMO DE LENHA	RENDIMENTO	AQUECIMENTO (VOLUME MÁXIMO)
3,5 Kg/h	76%	410 m <sup>3</sup>



CARACTERÍSTICAS	RUBY DESIGN DUPLA FACE	
	RUBY DESIGN DUPLA FACE 80X60	RUBY DESIGN DUPLA FACE 100X60
CLASSE ENERGÉTICA	A	A
POTÊNCIA NOMINAL (Kw)	8,7	10,7
EMISSÕES DE CO (A 13% DE OXIGÉNIO)	0.32	0,45
EMISSÕES DE CO <sup>2</sup> (%)	9,2	11,2
PESO (Kg)	200	230
DIÂMETRO DA CHAMINÉ (mm)	180	180

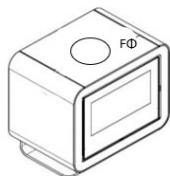
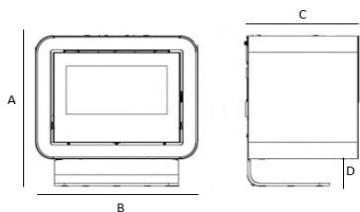

		DIMENSÕES DISPONÍVEIS (mm)							
RUBY DESIGN DUPLA FACE	REFERÊNCIAS	A	B	C	D	E	F	G	H
RUBY DESIGN DF 80X60	02.RUBYDE8060	915	873	480	190	-	180	-	915
RUBY DESIGN DF 100X60	02.RUBYDE10060	1115	1073	480	190	-	180	-	1115





FECHOS CROMADOS  
OPCIONAIS



# VISION

## MOLDURAS 4 LADOS COMPATÍVEIS (OPCIONAIS)



**ANTRACITE 45 mm**  
COR IGUAL AO  
RECUPERADOR



**ANTRACITE 90mm**  
COR IGUAL AO  
RECUPERADOR



**INOX 45mm**  
**INOX 90mm**  
INOX ESCOVADO



**CRISTAL 45mm**  
VIDRO PRETO



**AÇO CROMADO 45mm**  
**AÇO CROMADO 90mm**  
CROMADO

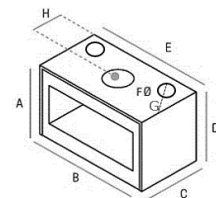

**NOTA:** VER MEDIDAS DAS MOLDURAS  
NA TABELA RESUMO NA PÁGINA 144

### VISION 700

CONSUMO DE LENHA	RENDIMENTO	AQUECIMENTO (VOLUME MÁXIMO)
3,0-5,5 Kg/h	80%	480 m <sup>3</sup>

### VISION 900

CONSUMO DE LENHA	RENDIMENTO	AQUECIMENTO (VOLUME MÁXIMO)
3,5-6,5 Kg/h	77%	540 m <sup>3</sup>

CE

CARACTERÍSTICAS	VISION 700	VISION 900
POTÊNCIA DE UTILIZAÇÃO (kW)	12,5-20-5	12,7-23,3
POTÊNCIA NOMINAL (Kw)	16	18
EMISSÕES DE CO (A 13% DE OXIGÉNIO)	0,43	0,45
EMISSÕES DE CO <sup>2</sup> (%)	11,1	11,7
PESO (Kg)	130	155
DIÂMETRO DA CHAMINÉ (mm)	200	200

DIMENSÕES DISPONÍVEIS (mm)									
VISION	REFERÊNCIAS	A	B	C	D	E	F	G*	H
700	Vision700	555	720	500	555	720	200	100	180
900	Vision900	555	920	500	555	920	200	100	180

\*SAÍDAS DE FUMO OPCIONAIS





# GUILHOTINE



**NOTA:** DUPLO SISTEMA DE ABERTURA DA PORTA PARA LIMPEZA DO VIDRO E PARA CARREGAMENTO DE LENHA.

## CRISTAL

CONSUMO DE LENHA	RENDIMENTO	AQUECIMENTO (VOLUME MÁXIMO)
3,8-7,1 Kg/h	77%	600 m <sup>3</sup>

## DUPLA FACE CRISTAL

CONSUMO DE LENHA	RENDIMENTO	AQUECIMENTO (VOLUME MÁXIMO)
3,9-7,5 Kg/h	76%	660 m <sup>3</sup>

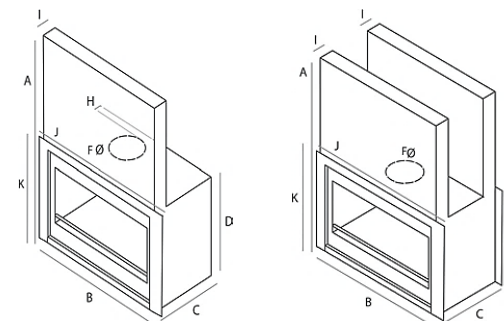

CARACTERÍSTICAS	CRISTAL	DUPLA FACE CRISTAL
POTÊNCIA DE UTILIZAÇÃO (kW)	14,1-25,9	15,4-28,6
POTÊNCIA NOMINAL (Kw)	20	22
EMISSÕES DE CO (A 13% DE OXIGÉNIO)	0,51	0,53
EMISSÕES DE CO <sup>2</sup> (%)	12,3	12,5
PESO (Kg)	280	375
SAÍDAS DE AR QUENTE (mm)	2X100	2X100
DIÂMETRO DA CHAMINÉ (mm)	225	225

DIMENSÕES DISPONÍVEIS (mm)												
GUILHOTINE	REFERÊNCIAS	A	B	C	D	E	F	G	H	I	J	K
CRISTAL	1065.682	1350	1095	605	640	-	225	-	60	185	1140	740
DUPLA FACE CRISTAL	02.1065.682	1350	1095	765	640	-	225	-	-	185	1140	740





# MULTIFACES OSIRIS

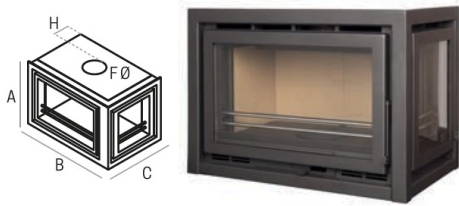

**1 FACE + 1 LATERAL**

CONSUMO DE LENHA	RENDIMENTO	AQUECIMENTO (VOLUME MÁXIMO)
2,1-4 Kg/h	76%	280 m <sup>3</sup>

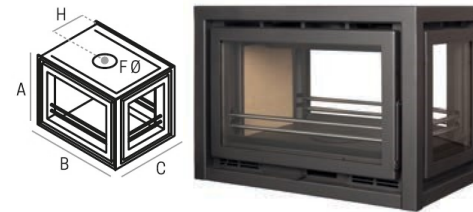

**2 FACES + 1 FACE LATERAL**

CONSUMO DE LENHA	RENDIMENTO	AQUECIMENTO (VOLUME MÁXIMO)
2,5-4,5 Kg/h	75%	340 m <sup>3</sup>



**FECHOS CROMADOS OPCIONAIS**



**1 FACE + 2 FACES LATERAIS**

CONSUMO DE LENHA	RENDIMENTO	AQUECIMENTO (VOLUME MÁXIMO)
2,2-4,1 Kg/h	75%	295 m <sup>3</sup>

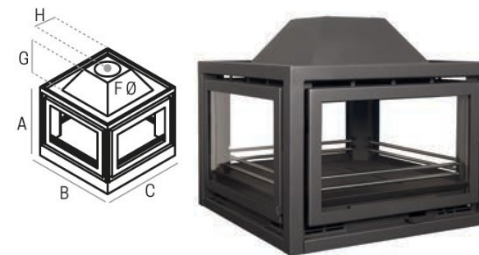

**4 FACES**

CONSUMO DE LENHA	RENDIMENTO	AQUECIMENTO (VOLUME MÁXIMO)
3,3-6,2 Kg/h	77%	400 m <sup>3</sup>



CARACTERÍSTICAS	1 FACE + 1 LATERAL	1 FACE + 2 LATERAIS	2 FACES + 1 LATERAL	4 FACES
POTÊNCIA DE UTILIZAÇÃO (kW)	6,5-13,5	6,8-15,2	7,8-18,2	8,9-21,1
POTÊNCIA NOMINAL (Kw)	10	11	13	15
EMISSÕES DE CO (A 13% DE OXIGÉNIO)	0,27	0,28	0,32	0,48
EMISSÕES DE CO <sup>2</sup> (%)	8,7	8,9	9,1	10,2
PESO (Kg)	156	160	153	240
SAÍDAS DE AR QUENTE (mm)	2X100	2X100	2X100	2X100
DIÂMETRO DA CHAMINÉ (mm)	200	200	200	200

## DIMENSÕES DISPONÍVEIS (mm)

MULTIFACES OSÍRIS	REFERÊNCIAS	A	B	C	D	E	F	G	H	I
1 FACE + 1 LATERAL	01.8065	630	860	555	-	-	200	-	80	-
1 FACE LATERAL + 2 LATERAIS	05.8065	630	865	565	-	-	200	-	80	-
2 FACES + 1 LATERAL	03.8065	630	865	565	-	-	200	-	282	-
4 FACES	04.8065	625	865	865	-	-	200	170	433	-





COM VENTILAÇÃO FORÇADA



CE

CARACTERÍSTICAS	70 c/ 1 FACE + 1 LATERAL	70 c/ 1 FACE + 2 LATERAIS	90 c/ 1 FACE + 1 LATERAL	90 c/ 1 FACE + 2 LATERAIS
POTÊNCIA NOMINAL (Kw)	11,5	12	17,5	16
EMISSÕES DE CO (A 13% DE OXIGÉNIO)	0,12	0,13	0,11	0,12
PESO (Kg)	136	133	165	161
SAÍDAS DE AR QUENTE (mm)	2X120	2X120	2X120	2X120
DIÂMETRO DA CHAMINÉ (mm)	150	150	200	200



**70 C/ 1 FACE +1 LATERAL**

CONSUMO DE LENHA	RENDIMENTO	AQUECIMENTO (VOLUME MÁXIMO)
3,2 kg/h	76,5%	288 m <sup>3</sup>

**90 C/ 1 FACE +1 LATERAL**

CONSUMO DE LENHA	RENDIMENTO	AQUECIMENTO (VOLUME MÁXIMO)
5,1 kg/h	76%	438 m <sup>3</sup>

**70 C/ 1 FACE + 2 FACES LATERAIS**

CONSUMO DE LENHA	RENDIMENTO	AQUECIMENTO (VOLUME MÁXIMO)
3,5 Kg/h	75%	300 m <sup>3</sup>

**90 C/ 1 FACE + 2 FACES LATERAIS**

CONSUMO DE LENHA	RENDIMENTO	AQUECIMENTO (VOLUME MÁXIMO)
4,6 Kg/h	76%	400 m <sup>3</sup>

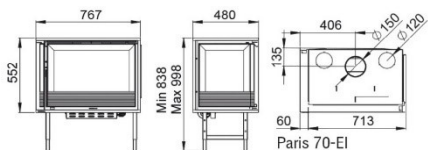

Paris 70-EI

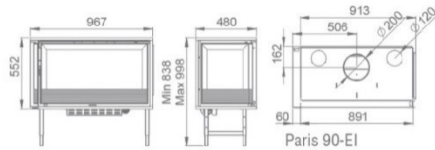

Paris 90-EI

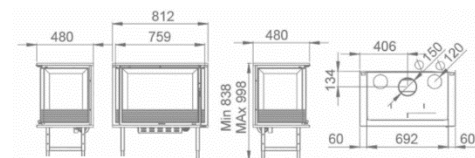

Paris 70

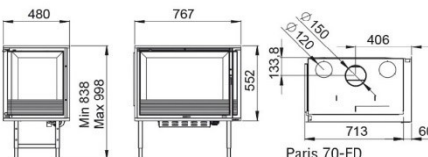

Paris 70-ED

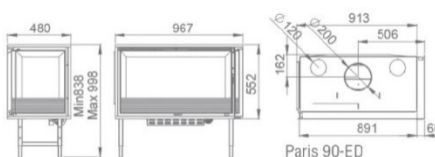

Paris 90-ED

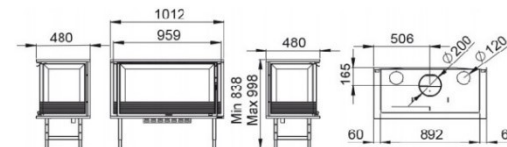

Paris 90





# RÚSTICOS



**JÚPITER**



**BETA**



**SATURNO**

CONSUMO DE LENHA	RENDIMENTO	AQUECIMENTO (VOLUME MÁXIMO)
2,2-4,3 Kg/h	77%	415 m <sup>3</sup>

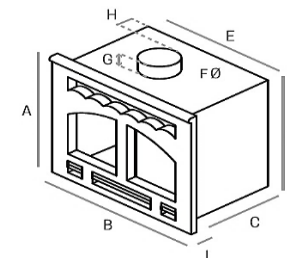

CE

CARACTERÍSTICAS	JÚPITER / BETA / SATURNO
POTÊNCIA DE UTILIZAÇÃO (kW)	9,8-18,3
POTÊNCIA NOMINAL (Kw)	14
EMISSÕES DE CO (A 13% DE OXIGÉNIO)	0,82
EMISSÕES DE CO <sup>2</sup> (%)	11,2
PESO (Kg)	140
SAÍDAS DE AR QUENTE (mm)	2X100
DIÂMETRO DA CHAMINÉ (mm)	180

RÚSTICO	REFERÊNCIAS	DIMENSÕES DISPONÍVEIS (mm)								
		A	B	C	D	E	F	G	H	I
JÚPITER	0100	695	750	460	660	685	180	42	95	27
BETA	0300	695	750	460	660	685	180	42	95	27
SATURNO	0200A	695	750	460	660	685	180	42	95	27





# RÚSTICOS



**TERRANO II**

CONSUMO DE LENHA	RENDIMENTO	AQUECIMENTO (VOLUME MÁXIMO)
2,3-4,5 Kg/h	77%	305 m <sup>3</sup>



**MD PRISMA**

CONSUMO DE LENHA	RENDIMENTO	AQUECIMENTO (VOLUME MÁXIMO)
2,2-3,9 Kg/h	76%	366 m <sup>3</sup>



**EURO V**

CONSUMO DE LENHA	RENDIMENTO	AQUECIMENTO (VOLUME MÁXIMO)
2,3-4,3 Kg/h	79%	305 m <sup>3</sup>

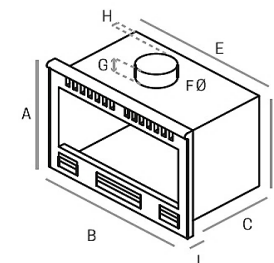

CE

CARACTERÍSTICAS	TERRANO II	MD PRISMA	EURO V
POTÊNCIA DE UTILIZAÇÃO (Kw)	9,6-17,4	8,9-16,2	9,6-17,4
POTÊNCIA NOMINAL (Kw)	13,5	12,5	13,5
EMISSÕES DE CO (A 13% DE OXIGÉNIO)	0,52	0,23	0,51
EMISSÕES DE CO <sup>2</sup> (%)	11,2	10,1	11,1
PESO (Kg)	109	90	110
SAÍDAS DE AR QUENTE (mm)	2X100	2X100	2X100
DIÂMETRO DA CHAMINÉ (mm)	180	180	180

		DIMENSÕES DISPONÍVEIS (mm)									
RÚSTICO	REFERÊNCIAS	A	B	C	D	E	F	G	H	I	
TERRANO II	0900 A	550	750	400	520	700	180	28	95	27	
MD PRISMA	1000 A	520	695	380	510	642	180	28	72	27	
EURO V	1100 A	600	700	410	570	655	180	28	100	27	





# RÚSTICOS



**MEDI-BETA**



**TERRANO I**



**MARTE**

CONSUMO DE LENHA	RENDIMENTO	AQUECIMENTO (VOLUME MÁXIMO)
1,9-2,3 Kg/h	74%	298 m <sup>3</sup>

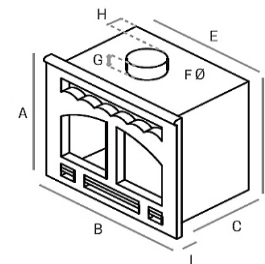

CE

CARACTERÍSTICAS	MEDI-BETA / TERRANO I / MARTE
POTÊNCIA DE UTILIZAÇÃO (Kw)	7,1-12,9
POTÊNCIA NOMINAL (Kw)	10
EMISSÕES DE CO (A 13% DE OXIGÉNIO)	0,82
EMISSÕES DE CO <sub>2</sub> (%)	5,9
PESO (Kg)	95
SAÍDAS DE AR QUENTE	2X100
DIÂMETRO DA CHAMINÉ (mm)	180

RÚSTICO	REFERÊNCIAS	DIMENSÕES DISPONÍVEIS (mm)								
		A	B	C	D	E	F	G	H	I
MEDI-BETA	1300	560	630	405	550	577	180	25	80	25
TERRANO I	0500 A	560	630	405	550	577	180	25	80	25
MARTE	0400	560	630	405	550	577	180	25	80	25





# RÚSTICOS



## APOLO

CONSUMO DE LENHA	RENDIMENTO	AQUECIMENTO (VOLUME MÁXIMO)
1,5-2,9 Kg/h	75%	281 m <sup>3</sup>

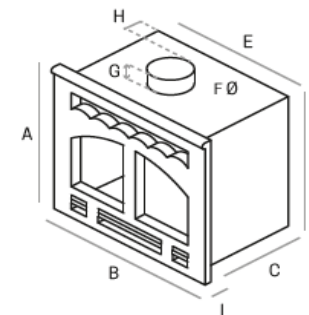

CARACTERÍSTICAS	APOLO
POTÊNCIA DE UTILIZAÇÃO (Kw)	6,6-12,4
POTÊNCIA NOMINAL (Kw)	9,5
EMISSÕES DE CO (A 13% DE OXIGÉNIO)	0,23
EMISSÕES DE CO <sup>2</sup> (%)	6,4
PESO (Kg)	75
SAÍDAS DE AR QUENTE (mm)	2X100
DIÂMETRO DA CHAMINÉ (mm)	180

		DIMENSÕES DISPONÍVEIS (mm)									
RÚSTICO	REFERÊNCIAS	A	B	C	D	E	F	G	H	I	
APOLO	2000	480	600	366	470	556	180	25	75	25	

# QUEIMADOR DE PELLETS

## OPCIONAIS

### Vantagens:

**Adaptabilidade:** poderá ser colocado em recuperadores de calor, salamandras ou lareiras abertas;

**Comodidade:** não é necessário andar a transportar lenha até ao recuperador de calor, salamandra ou lareira;

**Fumos reduzidos:** a ausência de humidade nos pellets permite um acendimento com uma baixa emissão de fumos;

**Fácil de ligar:** devido à rapidez com que se acende;

**Economia:** Reservatórios com capacidade entre 2 e 8 Kg de pellets;

**Limpeza e Higiene:** fácil de limpar graças à grelha superior, basta levantar e despejar;

**Design:** atrativo, linhas simples e moderno;

**Construção:** é um produto nacional, integralmente construído pela Albicalor®;

**Ecológico:** os resíduos da combustão dos pellets são perfeitos para adubar as plantas;

**Autonomia:** o tempo de duração de combustão, está directamente relacionado com a qualidade dos pellets, assim como a quantidade que é colocada no queimador. Estes deverão ser colocados em forma de “monte”, para obter uma altura máxima. Uma carga poderá ter uma duração de 1H a 1H30 com chama, mais 1H a 1H30 com o brasido remanescente a dissipar calor.



**Nota:** Inclui pá para carregamento dos pellets

CARACTERÍSTICAS	QUEIMADOR DE PELLETS				
	MINI	PEQUENO	MÉDIO	GRANDE	SUPER
MATERIAL	CHAPA DE AÇO REFRATÁRIA	CHAPA DE AÇO REFRATÁRIA	CHAPA DE AÇO REFRATÁRIA	CHAPA DE AÇO REFRATÁRIA	CHAPA DE AÇO REFRATÁRIA
PESO (Kg)	3	4	5	6	10
MEDIDAS (A X L X P mm)	100X250X230	100X320X290	100X430X250	100X500X275	100X760X305
ACENDIMENTO	MANUAL	MANUAL	MANUAL	MANUAL	MANUAL
POTÊNCIA MÁXIMA (kW)	8	10	12	15	18
CAPACIDADE DE PELLETS (máx. Kg)	2	3	4	5	8
REFERÊNCIAS	MI250.030	PE320.290	ME420.240	GR500.275	SU735.305

# SERPENTINA E GRELHADOR

## OPCIONAIS

Em todos os modelos de Recuperadores de Calor Albicalor®, Linha Rústica, Panorâmica e Salamandras a Ar Quente, podem ser aplicados grelhador para cozinhar e serpentina, em aço inoxidável, para aquecimento de águas sanitárias. (Opcional)



Serpentina



Grelhador





# INSIDE RECUPERADOR DE CALOR A PELLETS

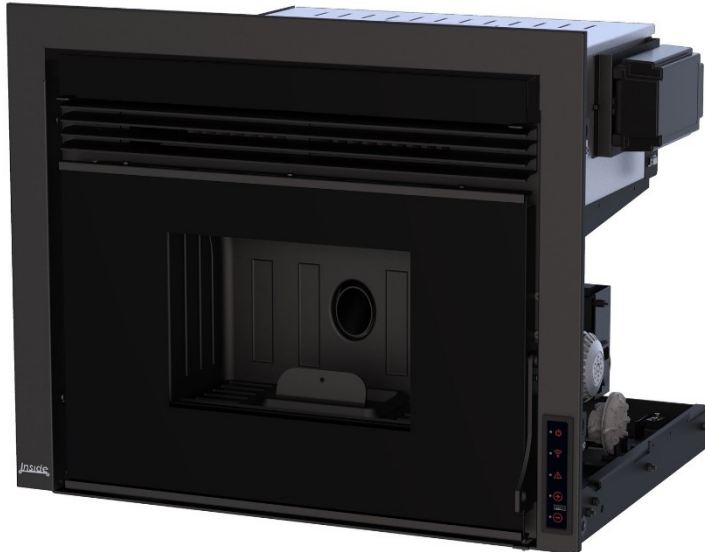

1



2



3



4



5



6

- ✦ (1) Comando com wireless;
- ✦ (2) Saída de fumos superior;
- ✦ (3) Ventilação forçada;
- ✦ (4) Grelha em ferro fundido;
- ✦ (5) Vidro anti sujidade;
- ✦ (6) Gaveta do cinzeiro removível.

OPÇÃO: AR CANALIZÁVEL ATÉ QUATRO DIVISÕES

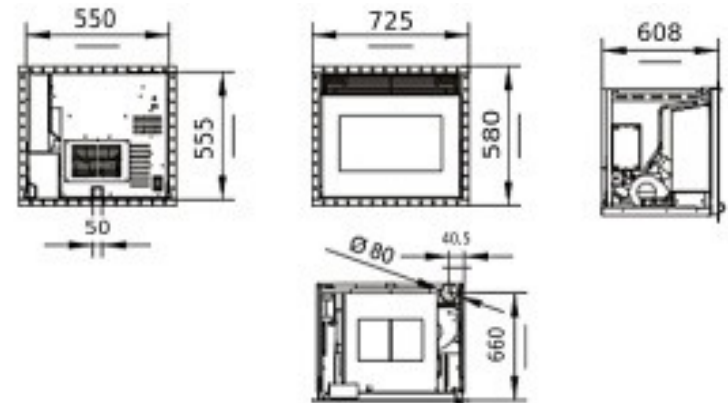

CONSUMO DE PELLETS	RENDIMENTO	AQUECIMENTO (VOLUME MÁXIMO)
0,9-2,1 Kg/h	93%	232 m <sup>3</sup>



CARACTERÍSTICAS	INSIDE
POTÊNCIA NOMINAL (Kw)	10,5
AUTONOMIA MIN-MÁX (h)	7,6-17,7
CAPACIDADE DO RESERVATÓRIO (Kg)	16
DIMENSÕES (AXLXP mm)	580x725x608
DIÂMETRO DA SAÍDA DE FUMOS (mm)	80
DIMENSÃO ENTRADA DE AR (mm)	40
CONSUMO DE ENERGIA (watt)	80/300
PESO (Kg)	115
REFERÊNCIA	RPI18545

# albicalor®

## *Salamandras*

A descoberta do fogo por parte dos nossos antepassados, permitiu a sobrevivência e evolução da raça humana.

Desde esses dias, não parámos de pensar em formas de o controlar e usar em nosso benefício.

O controlo desse elemento natural por parte do homem, conduziu a que equipamentos domésticos possam trazer às nossas casas sensações de conforto térmico outrora impensáveis, assim como sensações relaxantes de nostalgia pela proximidade da chama.

Do estilo clássico ao moderno, de vários materiais e acabamentos, as salamandras são sem dúvida um sistema de aquecimento sinónimo de conforto e bem-estar na sua casa.

As salamandras são fontes de biomassa consideradas neutras, relativamente a danos climatéricos.

### **ENSAIOS & QUALIDADE**

Ensaios realizados de acordo com a norma:

EN13229-W

Directiva de compatibilidade electromagnética:  
93/68/CE

Directiva de baixa tensão:  
73/23/CE

Ensaios realizados no CATIM:

EN13229:2001

EN13229:2001AC:2003

EN13229:2001A1:2003

EN13229:2001A2:2004



# Salamandras



## LENHA

ECO-FIRE	PÁG. 66/67
FERRO FUNDIDO GERÊS MARÃO LUSO ESTRELA	PÁG. 69
OSÍRIS STAND	PÁG. 71
COLIMA FRENTE	PÁG. 73
COLIMA CANTO	PÁG. 75
LÍNEA FRENTE / CANTO	PÁG. 77
ALBA 1 B2-H	PÁG. 78
ALBA 2 B5-HV	PÁG. 79
G1 – WHITE CERAMICS L2 LIMESTONE A5 SERPENTINO H2 F3 GRAY R3 BLACK G5 BEGE	PÁG. 80
I – S5L C5 – GRAY SI – 7 R1 – BROWN E – 15	PÁG. 81
PHOENIX	PÁG. 83

## PELLETS

DORICA	PÁG. 85
DORICA BOX	PÁG. 87
ORTÊNSIA	PÁG. 88
NINA	PÁG. 89
OÁSIS	PÁG. 90
ICON	PÁG. 91



SEM  
VENTILAÇÃO  
FORÇADA

# ECO-FIRE FRENTE

## LENHA



CONSUMO DE LENHA	RENDIMENTO	AQUECIMENTO (VOLUME MÁXIMO)
1,6-3 Kg/h	75%	265 m <sup>3</sup>



CARACTERÍSTICAS	FRENTE
POTÊNCIA NOMINAL (Kw)	10
EMISSÕES DE CO (A 13% DE OXIGÉNIO)	0,70
EMISSÕES DE CO <sup>2</sup> (%)	11
PESO (Kg)	102
DIÂMETRO DA CHAMINÉ (mm)	150
COMPRIMENTO MÁXIMO DE LENHA (mm)	530
REFERÊNCIA	80.57.40

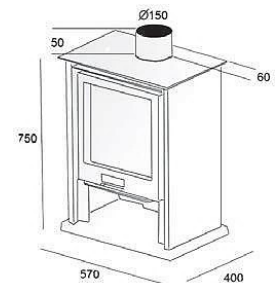

# ECO-FIRE CANTO

## LENHA



CONSUMO DE LENHA	RENDIMENTO	AQUECIMENTO (VOLUME MÁXIMO)
1,6-3 Kg/h	75%	265 m <sup>3</sup>

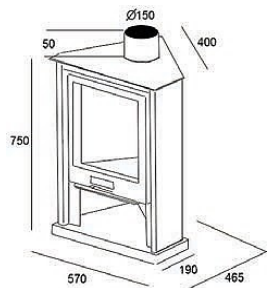

CARACTERÍSTICAS	CANTO
POTÊNCIA NOMINAL (Kw)	10
EMISSÕES DE CO (A 13% DE OXIGÉNIO)	0,70
EMISSÕES DE CO <sup>2</sup> (%)	11
PESO (Kg)	90
DIÂMETRO DA CHAMINÉ (mm)	150
COMPRIMENTO MÁXIMO DE LENHA (mm)	450
REFERÊNCIA	80.57.46







SEM  
VENTILAÇÃO  
FORÇADA

# SALAMANDRAS FERRO FUNDIDO

## LENHA



**MARÃO**



**LUSO**



**ESTRELA**



**GERÊS**



CARACTERÍSTICAS	MARÃO	LUSO	ESTRELA	GERÊS
RENDIMENTO (%)	71	71	74	70
AQUECIMENTO (m <sup>2</sup> )	150	80	80	70
POTÊNCIA NOMINAL (Kw)	10	7	7	6
DIMENSÃO MÁXIMA DA LENHA (cm)	40	30	40	30
PESO (Kg)	119	87,4	69	61
SAÍDA DE FUMOS (mm)	150	150	100	127
POSIÇÃO SAÍDA DE FUMOS	POSTERIOR / SUPERIOR	POSTERIOR / SUPERIOR	POSTERIOR	SUPERIOR

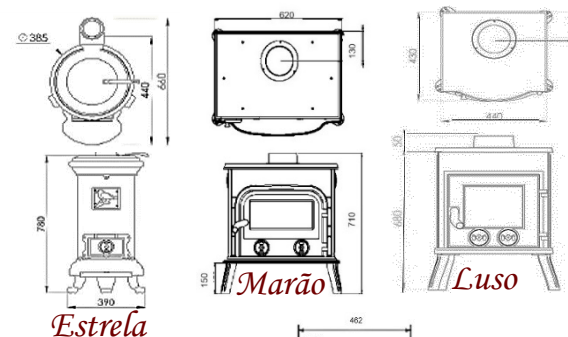

*Estrela*

*Marão*

*Luso*

SALAMANDRA FERRO FUNDIDO	REFERÊNCIAS	DIMENSÕES DISPONÍVEIS (mm)		
		A	L	P
MARÃO	560197	710	620	470
LUSO	560180	730	440	430
ESTRELA	560.166	780	390	660
GERÊS	560173	644	462	462

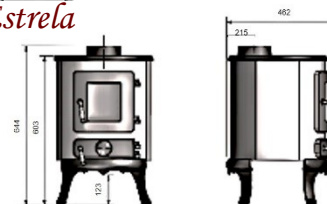

*Gerês*





COM VENTILAÇÃO FORÇADA

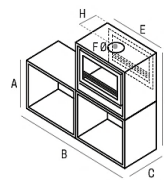
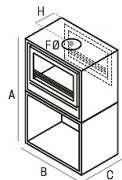
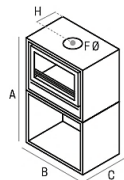
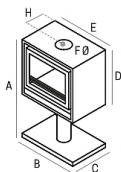

# OSÍRIS STAND

## LENHA



COM PÉ



COM LENHEIRO



DUPLA FACE C/ LENHEIRO



DUPLA FACE COM LENHEIRO DUPLO (OPCIONAL)



FECHOS CROMADOS OPCIONAIS



OPCIONAL: VIDRO SERIGRAFADO CRISTAL EM TODOS OS MODELOS



CARACTERÍSTICAS	OSÍRIS STAND			
	700 C/ PÉ E LENHEIRO	700 DUPLA FACE C/ PÉ E LENHEIRO	1000 C/ PÉ E LENHEIRO	1000 DUPLA FACE C/ PÉ E LENHEIRO
POTÊNCIA DE UTILIZAÇÃO (kw)	8,4-13,6	6,9-13,1	12,9-21,0	13,1-24,9
POTÊNCIA NOMINAL (Kw)	11	10	17	19
EMISSÕES DE CO (A 13% DE OXIGÉNIO)	0,38	0,24	0,45	0,47
EMISSÕES DE CO <sup>2</sup> (%)	9,8	11,3	11,2	12,2
PESO (Kg)	130-150	130-150	150-180	150-180
DIÂM. DA CHAMINÉ (mm)	180	180	200	225

700

CONSUMO DE LENHA	RENDIMENTO	AQUECIMENTO (VOLUME MÁXIMO)
1,5-2,9 Kg/h	76%	265 m <sup>3</sup>

1000

CONSUMO DE LENHA	RENDIMENTO	AQUECIMENTO (VOLUME MÁXIMO)
3,2-6,1 Kg/h	76%	410 m <sup>3</sup>

700

CONSUMO DE LENHA	RENDIMENTO	AQUECIMENTO (VOLUME MÁXIMO)
1,6-3,2 Kg/h	76%	234 m <sup>3</sup>

1000

CONSUMO DE LENHA	RENDIMENTO	AQUECIMENTO (VOLUME MÁXIMO)
3,4-6,3 Kg/h	75%	445 m <sup>3</sup>

OSÍRIS STAND	REFERÊNCIAS	DIMENSÕES DISPONÍVEIS (mm)							
		A	B	C	D	E	F	G	H
C/ PÉ 700	02.705545SPL	1090	730	460	580	745	180	-	200
C/LENHEIRO 700	02.705545SL	980	745	475	-	-	180	-	200
DUPLA FACE C/ PÉ 700	01.705545SP	980	745	490	-	-	180	-	245
DUPLA FACE C/ LENHEIRO 700	01.705545SL	980	745	490	-	-	180	-	245
LENHEIRO P/ 700 (OPCIONAL)	03.LENSL700	400	730	455	-	-	-	-	-
C/ PÉ 1000	01.1001000 SPL	1135	820	510	630	1015	200	-	245
C/ LENHEIRO 1000	01.1000SL	1030	1015	540	-	-	200	-	245
DUPLA FACE C/ PÉ 1000	02.1000SP	1030	1015	540	-	-	200	-	245
DUPLA FACE C/ LENHEIRO 1000	02.1000SDLFL	1030	1015	540	-	-	200	-	245
LENHEIRO P/ 1000 (OPCIONAL)	03.LENSL1000	430	900	540	-	-	-	-	-





COM  
VENTILAÇÃO  
FORÇADA

# COLIMA FRENTE

## LENHA



CHAPA DE AÇO



GRANITO CINZA



GRANITO ROSA

CONSUMO DE LENHA	RENDIMENTO	AQUECIMENTO (VOLUME MÁXIMO)
1,7-3,3 Kg/h	76%	310 m <sup>3</sup>

**OPCIONAL:** REVESTIMENTO EM PEDRA – A PEDIDO DOS NOSSOS CLIENTES E SOB CONSULTA DE PREÇO, PODER-SE-Á APLICAR OUTRO TIPO DE PEDRA NO REVESTIMENTO DAS SALAMANDRAS.



CARACTERÍSTICAS	COLIMA FRENTE
POTÊNCIA DE UTILIZAÇÃO (kW)	7,3-13,7
POTÊNCIA NOMINAL (Kw)	10,5
EMISSIONES DE CO (A 13% DE OXIGÉNIO)	0,75
EMISSIONES DE CO <sup>2</sup> (%)	10,2
PESO (Kg)	120
DIÂMETRO DA CHAMINÉ (mm)	150

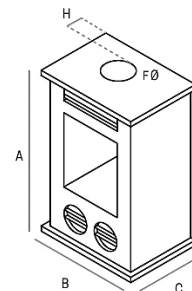

		DIMENSÕES DISPONÍVEIS (mm)							
COLIMA FRENTE	REFERÊNCIAS	A	B	C	D	E	F	G	H
CHAPA DE AÇO	700 CHP	920	570	420	-	-	150	-	80
GRANITO CINZA	100 C	920	570	420	-	-	150	-	80
GRANITO ROSA	200 R	920	570	420	-	-	150	-	80





COM  
VENTILAÇÃO  
FORÇADA

# COLIMA CANTO

## LENHA



**CHAPA DE AÇO**



**GRANITO CINZA**



**GRANITO ROSA**

CONSUMO DE LENHA	RENDIMENTO	AQUECIMENTO (VOLUME MÁXIMO)
1,7-3,3 Kg/h	76%	330 m <sup>3</sup>

**OPCIONAL:** REVESTIMENTO EM PEDRA – A PEDIDO DOS NOSSOS CLIENTES E SOB CONSULTA DE PREÇO, PODER-SE-Á APLICAR OUTRO TIPO DE PEDRA NO REVESTIMENTO DAS SALAMANDRAS.



CARACTERÍSTICAS	COLIMA FRENTE
POTÊNCIA DE UTILIZAÇÃO (Kw)	7,3-13,7
POTÊNCIA NOMINAL (Kw)	10,5
EMISSIONES DE CO (A 13% DE OXIGÉNIO)	0,75
EMISSIONES DE CO <sup>2</sup> (%)	10,2
PESO (Kg)	120
DIÂMETRO DA CHAMINÉ (mm)	150

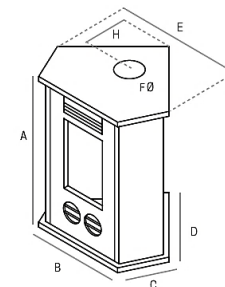

COLIMA CANTO	REFERÊNCIAS	DIMENSÕES DISPONÍVEIS (mm)							
		A	B	C	D	E	F	G	H
CHAPA DE AÇO	701 CHP	920	450	245	570	800	150	-	235
GRANITO CINZA	101 C	920	450	245	570	800	150	-	235
GRANITO ROSA	201 R	920	450	245	570	800	150	-	235





COM  
VENTILAÇÃO  
FORÇADA

# LÍNEA FRENTE / CANTO

## LENHA



**FRENTE**

**FRENTE C/ FORNO**



**CANTO**

**CANTO C/ FORNO**

CONSUMO DE LENHA	RENDIMENTO	AQUECIMENTO (VOLUME MÁXIMO)
1,4-2,9 Kg/h	77%	265 m <sup>3</sup>

CONSUMO DE LENHA	RENDIMENTO	AQUECIMENTO (VOLUME MÁXIMO)
1,4-2,9 Kg/h	77%	265 m <sup>3</sup>



CARACTERÍSTICAS	FRENTE	FRENTE C/ FORNO	CANTO	CANTO C/ FORNO
POTÊNCIA DE UTILIZAÇÃO (Kw)	6,2-11,8	6,2-11,8	6,2-11,8	6,2-11,8
POTÊNCIA NOMINAL (Kw)	9	9	9	9
EMISSIONES DE CO (A 13% DE OXIGÉNIO)	0,70	0,70	0,78	0,78
EMISSIONES DE CO <sup>2</sup> (%)	11	11	11	11
PESO (Kg)	98	148	112	162
DIÂMETRO DA CHAMINÉ (mm)	150	150	150	150
MEDIDA DO FORNO (A X L X P) (mm)	-	225 X 340 X 250	-	225 X 340 X 300

DIMENSÕES DISPONÍVEIS (mm)									
LÍNEA	REFERÊNCIAS	A	B	C	D	E	F	G	H
FRENTE LÍNEA	CV.58.80	800	580	420	-	-	150	-	145
FRENTE LÍNEA C/ FORNO	CV/CF.58.110	1100	580	420	-	-	150	-	145
CANTO LÍNEA	CV.64.80	800	620	280	440	620	150	-	190
CANTO LÍNEA C/ FORNO	CV.64.110	1100	620	280	440	620	150	-	190



SEM  
VENTILAÇÃO  
FORÇADA



CONSUMO DE LENHA	RENDIMENTO	AQUECIMENTO (VOLUME MÁXIMO)
2,5-4,1 Kg/h	70%	310 m <sup>3</sup>

CE

CARACTERÍSTICAS	ALBA 1 B2-H
POTÊNCIA DE UTILIZAÇÃO (Kw)	8,4-15,6
POTÊNCIA NOMINAL (Kw)	12
EMISSÕES DE CO (A 13% DE OXIGÉNIO)	0,18
EMISSÕES DE CO <sup>2</sup> (%)	8,3
PESO (Kg)	200
DIÂMETRO DA CHAMINÉ (mm)	200
DIMENSÕES (A X L X P) (mm)	1520 X 800 X 570
MEDIDA DO FORNO (A X L X P) (mm)	550 X 340 X 330

# ALBA 1 B2 -H

## SALAMANDRA A LENHA A AR QUENTE

### ALBA 1 B2-H

Salamandra a Lenha a ar quente, equipada com forno em Inox, com capacidade para três tabuleiros e grelhador giratório. O seu revestimento em inox, de fácil desmontagem, permitem uma limpeza facilitada, podendo mesmo ir à máquina de lavar.

A Alba 1 B2-H oferece alta qualidade num só equipamento.

É a consonância perfeita entre a tradição, decoração e culinária.



Grelha Giratória



Forno em inox para 3 tabuleiros





COM  
VENTILAÇÃO  
FORÇADA

# ALBA 2 B5 -HV

## SALAMANDRA A LENHA A AR QUENTE C/ VENTILAÇÃO FORÇADA



### ALBA 2 B5-HV

Salamandra a Lenha a ar quente com ventilação forçada, equipada com forno em Inox, com capacidade para três tabuleiros e grelhador giratório. O seu revestimento em inox, de fácil desmontagem, permitem uma limpeza facilitada, podendo mesmo ir à máquina de lavar.

Equipada com ventilação automática, permite também fazer a canalização de ar quente, para outras divisões.

A Alba 2 B5-HV poderá ser encastrada, ou simplesmente colocada numa superfície plana com o corpo da Salamandra exposto.



CONSUMO DE LENHA	RENDIMENTO	AQUECIMENTO (VOLUME MÁXIMO)
2,5-4,1 Kg/h	70%	310 m <sup>3</sup>

CE

CARACTERÍSTICAS	ALBA 2 B5-HV
POTÊNCIA DE UTILIZAÇÃO (Kw)	8,4-15,6
POTÊNCIA NOMINAL (Kw)	12
EMISSIONES DE CO (A 13% DE OXIGÉNIO)	0,18
EMISSIONES DE CO <sup>2</sup> (%)	8,3
PESO (Kg)	295
DIÂMETRO DA CHAMINÉ (mm)	250
CANALIZAÇÃO DE AR QUENTE (mm)	120
DIMENSÕES (A X L X P) (mm)	1160 X 920 X 650
MEDIDA DO FORNO (A X L X P) (mm)	550 X 340 X 330



Grelha Giratória



Forno em inox para 3 tabuleiros

# SALAMANDRAS A LENHA – CONVECÇÃO NATURAL

## DESIGN EXCLUSIVO



**G1- WHITE CERAMICS**



**L2- LIMESTONE**



**A5- SERPENTINO**



**H2**



**F3- GRAY**



**R3- BLACK**

CE

CARACTERÍSTICAS	G1	L2	A5	H2	F3	R3
CONSUMO DE LENHA (Kq/h)	1,75	2,43	3,3	1,89	1,67	2,23
RENDIMENTO (%)	82	81,2	79,5	81	80	81,2
AQUECIMENTO (m³ máx.)	140	140	140	140	140	140
POTÊNCIA NOMINAL (Kw)	7	7,8	7,9	7	6,3	7,6
EMISSÕES DE CO (A 13% DE OXIGÉNIO)	0,08	0,12	0,1	0,1	0,05	0,1
EMISSÕES DE CO <sup>2</sup> (%)	9,7	11,8	10,6	10,9	10,6	11,6
PESO (Kg)	156	250	162	131	146	150
COMPRIMENTO MÁX. LENHA (mm)	250	500	250	250	330	330
DIÂMETRO DA CHAMINÉ (mm)	150	150	150	150	150	150
DIMENSÕES (A X L X P) (mm)	1135x508x508	1025x762x448	1098x525x431	1570x508x508	1084x554x517	1104x558x550
REFERÊNCIAS	30000647	3008934	30000781	30000941	30000918	30000595

CERTIFICAÇÃO TÜV ALEMANHA

# SALAMANDRAS A LENHA – CONVECÇÃO NATURAL

## DESIGN EXCLUSIVO



**G5- BEGE**



**I- S5L**



**C5- GRAY**



**SI- 7**



**R1- BROWN**



**E15**

CE

CARACTERÍSTICAS	G5	I-S5L	C5	SI-7	R1	E15
CONSUMO DE LENHA (Kg/h)	1,9	1,45	2,23	1,5	2,23	1,76
RENDIMENTO (%)	80	80	81,2	83	81,2	80
AQUECIMENTO (VOL. MÁX.) (m2)	140	100	140	100	140	140
POTÊNCIA NOMINAL (Kw)	6,5	5	6,5	4,7	7,6	6
EMISSÕES DE CO (A 13% DE OXIGÉNIO)	0,08	0,1	0,1	0,1	0,1	0,1
EMISSÕES DE CO <sup>2</sup> (%)	10,8	9,8	10,8	10,2	11,6	10,8
PESO (Kg)	153	86	105	90	150	116
COMPRIMENTO MÁX. LENHA (mm)	250	250	250	250	330	330
DIÂMETRO DA CHAMINÉ (mm)	150	120	150	150	150	150
DIMENSÕES (A X L X P) (mm)	1305x508x508	852x467x381	1066x448x408	920x473x362	1104x558x550	1087x552x407
REFERÊNCIAS	3000686	30000861	30009461	30009161	30000597	30006859

CERTIFICAÇÃO TÜV ALEMANHA



# SALAMANDRA A LENHA – CONVECÇÃO NATURAL OU COM VENTILAÇÃO FORÇADA

## PHOENIX - DESIGN EXCLUSIVO



Salamandra a lenha de convecção natural, de pequenas dimensões, com bastante desempenho.  
Um produto muito inovador, boa relação dimensão / potência.

**Nota:** A Salamandra a Lenha Phoenix poderá ser encastrada.  
Está disponível com e sem ventilação forçada.



CARACTERÍSTICAS	PHOENIX SEM VENTILAÇÃO FORÇADA
CONSUMO DE LENHA (Kg/h)	1,5-2,5
RENDIMENTO (%)	80
AQUECIMENTO (m <sup>3</sup> máx.)	230
POTÊNCIA NOMINAL (Kw)	10
EMISSÕES DE CO (A 13% DE OXIGÉNIO)	0,64
EMISSÕES DE CO <sup>2</sup> (%)	10,7
PESO (Kg)	81
COMPRIMENTO MÁX. LENHA (mm)	340
DIÂMETRO DA CHAMINÉ (mm)	INT:125 EXT:135
DIMENSÕES (A X L X P) (mm)	605x490x400
REFERÊNCIAS	2013PHOENIX

CARACTERÍSTICAS	PHOENIX COM VENTILAÇÃO FORÇADA
CONSUMO DE LENHA (Kg/h)	1,5-2,5
RENDIMENTO (%)	80
AQUECIMENTO (m <sup>3</sup> máx.)	230
POTÊNCIA NOMINAL (Kw)	11
EMISSÕES DE CO (A 13% DE OXIGÉNIO)	0,64
EMISSÕES DE CO <sup>2</sup> (%)	10,7
PESO (Kg)	81
COMPRIMENTO MÁX. LENHA (mm)	340
DIÂMETRO DA CHAMINÉ (mm)	INT:125 EXT:135
DIMENSÕES (A X L X P) (mm)	605x490x400
REFERÊNCIAS	2019PHOENIX





COM  
VENTILAÇÃO  
FORÇADA



### LACADOS – CORES DIPONÍVEIS



**BORDEAUX BEGE**



**BRANCO**



**PRETO**

### CERÂMICA OU VIDRO



**XISTO  
BRANCO**



**XISTO  
COOPER**



**CRISTAL**

# DORICA SALAMANDRA PELLETS

O modelo Dorica está disponível em duas potências: 8 Kw ou 10 Kw. Tem um design sóbrio e elegante, enquadrando-se nos mais variados ambientes. Pode, ainda, escolher entre acabamentos cerâmicos, vidro ou acabamentos lacados (verifique as cores disponíveis).

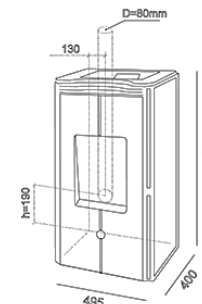

- Sistema de Corte Térmico – duplo vidro com caixa de ar (a pensar em quem tem crianças em casa);
- Comando touch com display gráfico LCD de utilização fácil e intuitiva;
- Gestão automática da combustão em função do tipo de saída de gases de instalação;
- Funcionamento silencioso para um total conforto;
- Porta com sistema mecânico de fecho triplo e sensor individual de porta aberta para uma segurança eficaz;
- Controlo e monitorização do equipamento via Internet e/ou Smartphone (opcional);
- Comando à distância por rádio frequência (opcional);
- Modelo Dorica Box: Sistema de ventilação que permite distribuição de ar quente para outras divisões (opcional).

CARACTERÍSTICAS	DORICA 8 KW	DORICA 10 KW
RENDIMENTO (%)	90	90
VOLUME DE AQUECIMENTO (m <sup>3</sup> )	185	235
POTÊNCIA (Kw)	2,9-8,1	2,9-10,3
CAPACIDADE DEPÓSITO DE PELLETS (Kg)	26	26
PESO (Kg)	86* / 95**	86* / 95**
DIÂMETRO DA CHAMINÉ (mm)	80	80
AUTONOMIA MÁX. / MIN. (horas)	36 / 13	36 / 10

\*Equipamento com acabamento lacado

\*\*Equipamento com acabamento em pedra

	REFERÊNCIAS	
ACABAMENTO	DORICA 8 KW	DORICA 10 KW
BORDEAUX	002DBO.8.C	002DBO.10.C
BEGE	004DBE.8.C	004DBE.10.C
BRANCO	003DBR.8.C	003DBR.10.C
PRETO	001DPR.8.C	001DPR.10.C
XISTO BRANCO	005DXB.8.C	002DXB.10.C
XISTO COOPER	006DXC.8.C	006DXC.10.C
CRISTAL	007DPC.8.C	007DPC.10.C





COM  
VENTILAÇÃO  
FORÇADA



### LACADOS – CORES DISPONÍVEIS



**BORDEAUX**



**BEGE**



**BRANCO**



**PRETO**

### CERÂMICA OU VIDRO



**XISTO  
BRANCO**



**XISTO  
COOPER**



**CRISTAL**

# DORICA BOX SALAMANDRA PELLETS

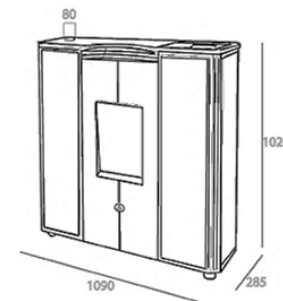

O modelo Dorica Box está disponível com 10 Kw de potência. O facto de ser compacta (profundidade reduzida) faz com que se adapte a divisões exíguas como corredores, mantendo o seu desempenho. Pode escolher os acabamentos de acordo com a decoração do espaço.

CARACTERÍSTICAS	DORICA 10 KW
RENDIMENTO (%)	90,5
VOLUME DE AQUECIMENTO (m <sup>3</sup> )	235
POTÊNCIA (Kw)	2,9-10,6
CAPACIDADE DEPÓSITO DE PELLETS (Kg)	26
PESO (Kg)	86* / 95**
DIÂMETRO DA CHAMINÉ (mm)	80
AUTONOMIA MÁX. / MIN. (horas)	36 / 10

\*Equipamento com acabamento lacado

\*\*Equipamento com acabamento em pedra

ACABAMENTO	REFERÊNCIAS
BRANCO	DORICA 10 KW
BORDEAUX	002DBBO.10.C
BEGE	004DBBE.10.C
BRANCO	003DBBR.10.C
PRETO	001DBPR.10.C
XISTO BRANCO	002DBXB.10.C
XISTO COOPER	003DBXC.10.C
XISTO PRETO	007DBPC.10.C





COM  
VENTILAÇÃO  
FORÇADA

# ORTÊNSIA

## SALAMANDRA PELLETS

Salamandra a Pellets com um design sóbrio e elegante. Muito prática e funcional. Acabamentos em chapa de aço lacado em Branco, Bordeaux e Preto. Com um consumo de pellets reduzido, consegue obter um elevado rendimento.



### ORTÊNSIA

CONSUMO DE PELLETS	RENDIMENTO	AQUECIMENTO (VOLUME MÁXIMO)
0,7-2 Kg/h	90,32%	199,80 m <sup>3</sup>



CARACTERÍSTICAS	ORTÊNSIA
POTÊNCIA NOMINAL (kW)	9,83
AUTONOMIA MÁXIMA (h)	20
CAPACIDADE DO RESERVATÓRIO (Kg)	15
DIMENSÕES (AXLXP mm)	900X440X480
DIÂMETRO DA SAÍDA DE FUMOS (mm)	80
DIMENSÃO ENTRADA DE AR (mm)	35
CONSUMO DE ENERGIA (watt)	50/300
PESO (Kg)	80
REFERÊNCIA ORTÊNSIA BRANCA	19795
REFERÊNCIA ORTÊNSIA PRETA	19801
REFERÊNCIA ORTÊNSIA BORDEAUX	19788



Comando por wireless



Grelha em ferro fundido



Saída de fumos posterior



Ventilação Forçada



Combustão dupla



Sistema rápido



Salamandra a pellets a ar



Aquecimento ventilado



Ideal para espaços pequenos



Fácil de limpar



Sistema silencioso



Patenteado



Programável



Sonda ambiente integrada



Sistema Stop & Go

DISPONÍVEL EM BRANCO, BORDEAUX E PRETO

OPÇÃO: PORTA EM VIDRO CRISTAL SERIGRAFADO

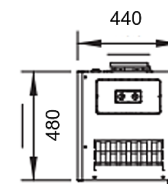
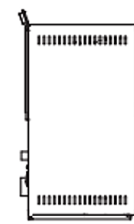
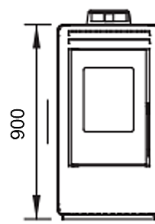
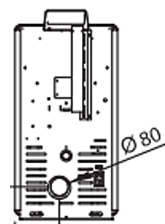



COM  
VENTILAÇÃO  
FORÇADA



# NINA

## SALAMANDRA DE CANTO A PELLETS

Salamandra de canto a pellets com linhas suaves e arredondadas, com revestimento em chapa de aço lacada Branco, Preto e Castanho. Projetada para ser inserida num canto (ângulo 90°). Particularmente adequada para ser colocada onde os fogões normais não aproveitam ao máximo as dimensões, dada a sua profundidade limitada, de apenas 49cm nas laterais. É ainda um modelo versátil podendo ser colocado numa parede de frente dada a sua configuração anatómica.



1



2



3



4



5



6

- ✦ Comando com wireless; (1)
- ✦ Saída de fumos para a direita ou para esquerda; (2)
- ✦ Saída de fumos traseira; (3)
- ✦ Grelha em ferro fundido; (4)
- ✦ Vidro anti sujidade; (5)
- ✦ Gaveta do cinzeiro removível. (6)

DISPONÍVEL EM BRANCO, BORDEAUX E CASTANHO

### NINA

CONSUMO DE PELLETS	RENDIMENTO	AQUECIMENTO (VOLUME MÁXIMO)
0,7-1,9 Kg/h	87-90%	387 m <sup>3</sup>

CE

CARACTERÍSTICAS	NINA
POTÊNCIA NOMINAL (Kw)	9,2
AUTONOMIA MIN-MÁX (h)	8,5-23
CAPACIDADE DO RESERVATÓRIO (Kg)	16
DIMENSÕES (AXLXP mm)	893X718X494
DIÂMETRO DA SAÍDA DE FUMOS (mm)	80
DIMENSÃO ENTRADA DE AR (mm)	40
CONSUMO DE ENERGIA (watt)	150/300
PESO (Kg)	89
REFERÊNCIA	SAL.NINABRAN9KW/SAL.NINABORD9KW/ SAL.NINACANTOC

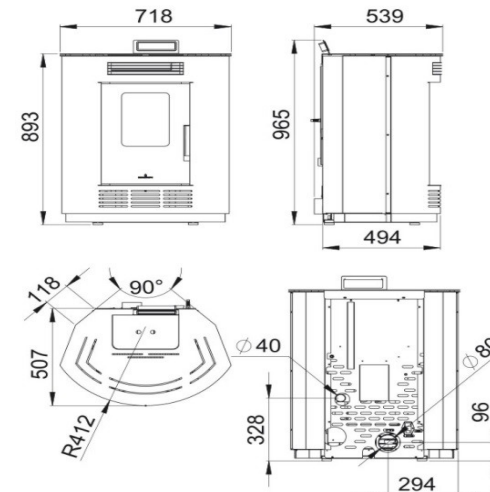



# OÁSIS

## SALAMANDRA A PELLETS



A Salamandra a Pellets Oasis apresenta um design harmonioso e minimalista, a sua profundidade reduzida, permite posicioná-la, em qualquer local da casa, mesmo nos sítios de passagem. Distingue-se pelo seu revestimento de aço com padrões geométricos característicos. O vidro cerâmico, grande e central, permite apreciar a visão da chama.

- Sem componentes elétricos ou eletrônicos
- Baixo consumo
- Fácil manutenção
- Não faz ruído
- Fácil de instalar



Grelha em ferro fundido



Ideal para espaços pequenos



Fácil de limpar

### OASIS

CONSUMO DE PELLETS	RENDIMENTO	AQUECIMENTO (VOLUME MÁXIMO)
1,8 Kg/h	88%	100 m <sup>3</sup>



CARACTERÍSTICAS	OASIS
POTÊNCIA NOMINAL (Kw)	9,5
CAPACIDADE DO RESERVATÓRIO (Kg)	15
DIMENSÕES (AXLXP mm)	1020X460X500
DIÂMETRO DA SAÍDA DE FUMOS (mm)	100
CONSUMO DE ENERGIA (watt)	0
PESO (Kg)	120
REFERÊNCIA	SALOASIS

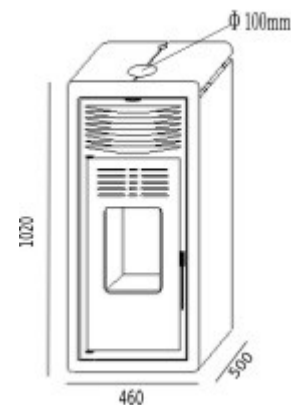



COM  
VENTILAÇÃO  
FORÇADA



**ICON**

CONSUMO DE PELLETS	RENDIMENTO	AQUECIMENTO (VOLUME MÁXIMO)
0,6-1,2 Kg/h	89,68%	120 m <sup>3</sup>



CARACTERÍSTICAS	ICON
POTÊNCIA NOMINAL (Kw)	4,62
AUTONOMIA MÁXIMA (h)	9
CAPACIDADE DO RESERVATÓRIO (Kg)	9
DIMENSÕES (AXLXP mm)	881X455X270
DIÂMETRO DA SAÍDA DE FUMOS (mm)	80
DIMENSÃO ENTRADA DE AR (mm)	35
CONSUMO DE ENERGIA (watt)	50/330
PESO (Kg)	48
REFERÊNCIA ICON PRETA	18903
REFERÊNCIA ICON BORDEAUX	18897

# ICON

## SALAMANDRA A PELLETS



Comando por wireless



Vidro fácil de limpar



Grelha em ferro fundido



Saída de fumos lateral



Vidro duplo



Combustão dupla



Rápido início de funcionamento



Salamandra a pellets a ar



Aquecimento ventilado



Ideal para espaços pequenos



Fácil de limpar



Sistema silencioso



Patenteado



Programável



Sonda ambiente integrada



Sistema Stop & Go

DISPONÍVEL EM PRETO E BORDEAUX

Com um design atrativo e elegante, a Salamandra a Pellets Icon possui câmara de combustão assimétrica, com porta lateral esquerda. O seu revestimento em chapa de aço lacada e vidro embutido, oferece um jogo particular de design e cores. Com ventilação dupla, dimensões gerais limitadas (apenas 270 mm de profundidade) e operações simplificadas de manutenção simples e esporádica, estão entre as principais peculiaridades da Icon. A saída de emissão de gases, poderá ser na parte traseira ou lateral direita, para facilitar a instalação do equipamento de acordo com as necessidades.

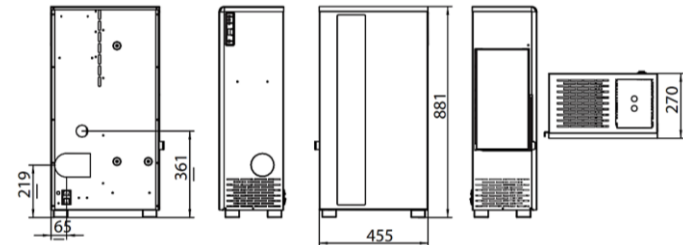

## Recuperador a Água

Em termos comuns, um recuperador a água permite reutilizar o calor residual para aquecer a água, que por sua vez é enviada para toda a casa, através de tubagens para os sistemas de radiadores de aquecimento do ar, e para os acumuladores de aquecimento das águas sanitárias.

Permite o aquecimento de toda a casa, não se limitando a aquecer apenas a divisão onde foi instalado o recuperador. Este conforto proporcionado pelo aumento regulado da temperatura ambiente, acontece sem alterar a qualidade do ar que respiramos.

O aquecimento central é a solução que em termos energéticos pode ainda ser conjugada com outras soluções “verdes”, tais como o aproveitamento da energia solar térmica.

## Aquecimento Central

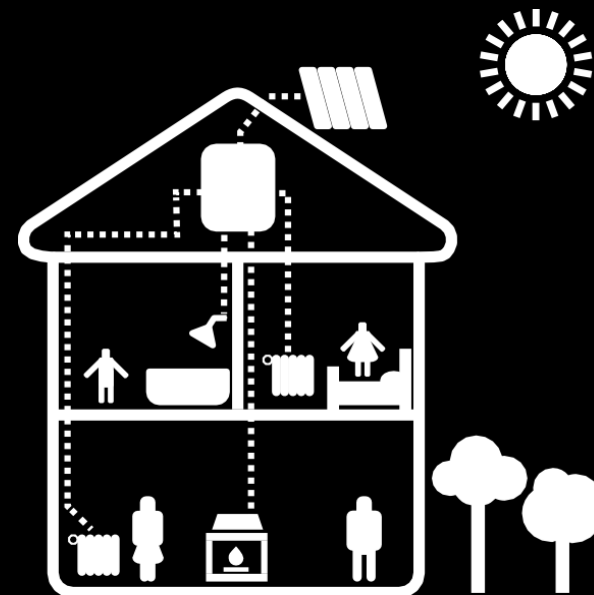

### ENSAIOS & QUALIDADE

Ensaios realizados de acordo com a norma:  
EN13229-W  
Directiva de compatibilidade electromagnética:  
93/68/CE  
Directiva de baixa tensão:  
73/23/CE

Ensaios realizados no CATIM:  
EN13229:2001  
EN13229:2001AC:2003  
EN13229:2001A1:2003  
EN13229:2001A2:2004

# Equipamentos a Água

## Para Aquecimento Central



### RECUPERADORES LINHA MINIMALISTA

ELEGANCE	PÁG. 95
SINERGIE	PÁG. 97
ELEGANCE / ALFA SUPER ANGULAR 90°	PÁG. 99
SINERGIE DUPLA FACE	PÁG. 101
MULTIFACES MODELO ELEGANCE E ALFA SUPER	PÁG. 103
ALFA SUPER	PÁG. 105
OMEGA SUPER	PÁG. 107
OMEGA SUPER DUPLA FACE	PÁG. 109
GUILHOTINE SUPER	PÁG. 111

### RECUPERADORES LINHA RÚSTICA

ALBEX COM CRUZ	PÁG. 113
COSMOS	
ALBEX SEM CRUZ	
SUPER ALBEX COM CRUZ	
SUPER COSMOS	
SUPER ALBEX SEM CRUZ	

### FOGÕES A LENHA / SALAMANDRAS A LENHA

DOMOSKY S30	PÁG. 115
ECOTHERM H2O	PÁG. 116
ELEGANCE C/ LENHEIRO	PÁG. 117
COOKER H2O	PÁG. 119
YURA H2O C/ FORNO INOX	PÁG. 121
PHOENIX H2O	PÁG. 123

### CALDEIRAS A LENHA / CALDEIRAS A PELLETS

INOVA	PÁG. 125
VIGAS	PÁG. 126/127
EASYPELL	PÁG. 128/129





**PLUS**



**CRISTAL**



**FECHOS CROMADOS OPCIONAIS**



**MOLDURAS 4 LADOS COMPATÍVEIS (OPCIONAIS)**



**ANTRACITE 45 mm**  
COR IGUAL AO  
RECUPERADOR



**ANTRACITE 90mm**  
COR IGUAL AO  
RECUPERADOR



**INOX 45mm**  
**INOX 90mm**  
INOX ESCOVADO



**CRISTAL 45mm**  
VIDRO PRETO



**AÇO CROMADO 45mm**  
**AÇO CROMADO 90mm**  
CROMADO



**DESIGN ANTRACITE 100mm**  
COR IGUAL AO  
RECUPERADOR

CONSUMO DE LENHA	RENDIMENTO	AQUECIMENTO (VOLUME MÁXIMO)
4,2-8,7 Kg/h	78%	910 m <sup>3</sup>



CARACTERÍSTICAS	ELEGANCE	
	PLUS	CRISTAL
POTÊNCIA DE UTILIZAÇÃO (Kw)	23,9-44,6	
POTÊNCIA NOMINAL (Kw)	34,3	
POTÊNCIA DE UTILIZAÇÃO (Kcal)	20.680	
POTÊNCIA MÉDIA DA ÁGUA (Kw)	24	
EMISSÕES DE CO (A 13% DE O <sup>2</sup> )	0,55	
EMISSÕES DE CO <sub>2</sub> (%)	10,1	
CAPACIDADE VOLUMÉTRICA DE ÁGUA (Lt)	68	
PRESSÃO MÁXIMA DE TRABALHO (BAR)	3	
TEMPERATURA MÁXIMA DE SERVIÇO (°C)	90	
PESO (Kg)	205	
DIÂMETRO DA CHAMINÉ (mm)	200	

**NOTA:** VER MEDIDAS DAS MOLDURAS NA TABELA RESUMO NA PÁGINA 148

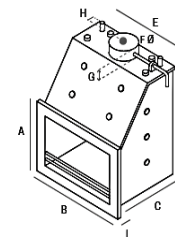

		DIMENSÕES DISPONÍVEIS (mm)								
ELEGANCE	REFERÊNCIAS	A	B	C	D	E	F	G	H	I
PLUS	080 PL	545	764	585	855	730	200	75	165	5
CRISTAL	080 CRT	545	764	585	855	730	200	75	165	5





### ELEGANCE SINERGIE PLUS

CONSUMO DE LENHA	RENDIMENTO	AQUECIMENTO (VOLUME MÁXIMO)
3,8-7,9 Kg/h	76%	830 m <sup>3</sup>

### ALFA SUPER SINERGIE PLUS

CONSUMO DE LENHA	RENDIMENTO	AQUECIMENTO (VOLUME MÁXIMO)
5,3-10,2 Kg/h	75%	1059 m <sup>3</sup>



### ELEGANCE SINERGIE CRISTAL

CONSUMO DE LENHA	RENDIMENTO	AQUECIMENTO (VOLUME MÁXIMO)
3,8-7,9 Kg/h	76%	830 m <sup>3</sup>

### ALFA SUPER SINERGIE CRISTAL

CONSUMO DE LENHA	RENDIMENTO	AQUECIMENTO (VOLUME MÁXIMO)
5,3-10,2 Kg/h	75%	1059 m <sup>3</sup>



FECHOS CROMADOS OPCIONAIS



### MOLDURAS 4 LADOS COMPATÍVEIS (OPCIONAIS)



**ANTRACITE 45 mm**  
COR IGUAL AO RECUPERADOR

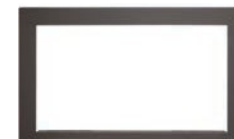

**ANTRACITE 90mm**  
COR IGUAL AO RECUPERADOR



**INOX 45mm**  
**INOX 90mm**  
INOX ESCOVADO



**CRISTAL 45mm**  
VIDRO PRETO



**AÇO CROMADO 45mm**  
**AÇO CROMADO 90mm**  
CROMADO



**DESIGN ANTRACITE 100mm**  
COR IGUAL AO RECUPERADOR

NOTA: VER MEDIDAS DAS MOLDURAS NA TABELA RESUMO NA PÁGINA 148

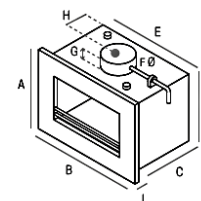

CARACTERÍSTICAS	ELEGANCE SINERG. PLUS / CRISTAL	ALFA SUPER SINERG. PLUS / CRISTAL
POTÊNCIA DE UTILIZAÇÃO (Kw)	21,5-39,9	33,1-61,4
POTÊNCIA NOMINAL (Kw)	30,6	47,2
POTÊNCIA DE UTILIZAÇÃO (Kcal)	18.500	28.500
POTÊNCIA MÉDIA DA ÁGUA (Kw)	21,9	33,6
EMISSÕES DE CO (A 13% DE O <sup>2</sup> )	0,45	0,59
EMISSÕES DE CO <sub>2</sub> (%)	9,9	12,2
CAPACIDADE VOLUMÉTRICA DE ÁGUA (Lt)	52	85
PRESSÃO MÁXIMA DE TRABALHO (BAR)	3	3
TEMPERATURA MÁXIMA DE SERVIÇO (°C)	90	90
PESO (Kg)	175	230
DIÂMETRO DA CHAMINÉ (mm)	200	200

		DIMENSÕES DISPONÍVEIS (mm)									
ELEGANCE	REFERÊNCIAS	A	B	C	D	E	F	G	H	I	
SINERGIE PLUS	090 PL	567	730	555	555	695	200	60	230	5	
SINERGIE CRISTAL	090 CRT	567	730	555	555	695	200	60	230	5	
ALFA SUPER	REFERÊNCIAS	A	B	C	D	E	F	G	H	I	
SINERGIE PLUS	095 PL	610	808	685	595	772	225	87	280	5	
SINERGIE CRISTAL	095 CRT	610	808	685	595	772	225	87	280	5	





# ANGULAR A 90°



**ELEGANCE ANGULAR 90° PLUS**

CONSUMO DE LENHA	RENDIMENTO	AQUECIMENTO (VOLUME MÁXIMO)
3,8-7,9 Kg/h	76%	830 m <sup>3</sup>

**ALFA ANGULAR 90° PLUS**

CONSUMO DE LENHA	RENDIMENTO	AQUECIMENTO (VOLUME MÁXIMO)
5,3-10,2 Kg/h	75%	1050 m <sup>3</sup>



**ELEGANCE ANGULAR 90° CRISTAL**

CONSUMO DE LENHA	RENDIMENTO	AQUECIMENTO (VOLUME MÁXIMO)
3,8-7,9 Kg/h	76%	830 m <sup>3</sup>

**ALFA ANGULAR 90° CRISTAL**

CONSUMO DE LENHA	RENDIMENTO	AQUECIMENTO (VOLUME MÁXIMO)
5,3-10,2 Kg/h	75%	1050 m <sup>3</sup>



**FECHOS CROMADOS OPCIONAIS**



## MOLDURAS 4 LADOS COMPATÍVEIS (OPCIONAIS)



**ANTRACITE 45 mm**  
COR IGUAL AO RECUPERADOR



**ANTRACITE 90mm**  
COR IGUAL AO RECUPERADOR



**INOX 45mm**  
**INOX 90mm**  
INOX ESCOVADO



**CRISTAL 45mm**  
VIDRO PRETO



**AÇO CROMADO 45mm**  
**AÇO CROMADO 90mm**  
CROMADO



**DESIGN ANTRACITE 100mm**  
COR IGUAL AO RECUPERADOR

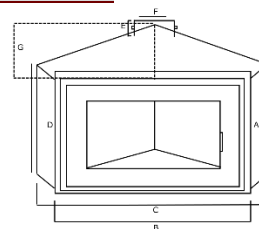

**NOTA:** VER MEDIDAS DAS MOLDURAS NA TABELA RESUMO NA PÁGINA 149



CARACTERÍSTICAS	ANGULAR 90°	
	ELEGANCE PLUS / CRISTAL	ALFA PLUS / CRISTAL
POTÊNCIA DE UTILIZAÇÃO (Kw)	21,5-39,9	33,1-61,4
POTÊNCIA NOMINAL (Kw)	30,6	47,2
POTÊNCIA DE UTILIZAÇÃO (Kcal)	18.500	28.500
POTÊNCIA MÉDIA DA ÁGUA (Kw)	21,9	33,6
EMIÇÕES DE CO (A 13% DE O <sup>2</sup> )	0,45	0,59
EMIÇÕES DE CO <sub>2</sub> (%)	9,9	12,2
CAPACIDADE VOLUMÉTRICA DE ÁGUA (Lt)	52	80
PRESSÃO MÁXIMA DE TRABALHO (BAR)	3	3
TEMPERATURA MÁXIMA DE SERVIÇO (°C)	90	90
PESO (Kg)	175	230
DIÂMETRO DA CHAMINÉ (mm)	200	225

DIMENSÕES DISPONÍVEIS (mm)								
ELEGANCE	REFERÊNCIAS	A	B	C	D	E	F	G
ANGULAR 90° PLUS	03.080 PL	545	764	985	445	100	200	760
ANGULAR 90° CRISTAL	03.080 CRT	545	764	985	445	100	200	760
ALFA	REFERÊNCIAS	A	B	C	D	E	F	G
ANGULAR 90° PLUS	01ALSANGPL90	610	808	1110	505	60	225	820
ANGULAR 90° CRISTAL	01ALSANGCRC90	610	808	1110	505	60	225	820





# DUPLA FACE SINERGIE



**ELEGANCE SINERGIE DUPLA FACE PLUS**



**ELEGANCE SINERGIE DUPLA FACE CRISTAL**

CONSUMO DE LENHA	RENDIMENTO	AQUECIMENTO (VOLUME MÁXIMO)
3,4-7,1 Kg/h	75%	740 m <sup>3</sup>

CONSUMO DE LENHA	RENDIMENTO	AQUECIMENTO (VOLUME MÁXIMO)
3,4-7,1 Kg/h	75%	740 m <sup>3</sup>

CONSUMO DE LENHA	RENDIMENTO	AQUECIMENTO (VOLUME MÁXIMO)
5-9,3 Kg/h	74%	1026 m <sup>3</sup>

CONSUMO DE LENHA	RENDIMENTO	AQUECIMENTO (VOLUME MÁXIMO)
5-9,3 Kg/h	74%	1026 m <sup>3</sup>



CARACTERÍSTICAS	ELEGANCE SINERGIE DUPLA FACE PLUS / CRISTAL	ALFA SUPER SINERGIE DUPLA FACE PLUS / CRISTAL
POTÊNCIA DE UTILIZAÇÃO (Kw)	19,7-36,6	31,3-58,2
POTÊNCIA NOMINAL (Kw)	28,1	44,7
POTÊNCIA DE UTILIZAÇÃO (Kcal)	17.000	27.000
POTÊNCIA MÉDIA DA ÁGUA (Kw)	19,6	31,3
EMISSÕES DE CO (A 13% DE O <sup>2</sup> )	0,4	0,57
EMISSÕES DE CO <sub>2</sub> (%)	8,9	11,1
CAPACIDADE VOLUMÉTRICA DE ÁGUA (Lt)	43	72
PRESSÃO MÁXIMA DE TRABALHO (BAR)	3	3
TEMPERATURA MÁXIMA DE SERVIÇO (°C)	90	90
PESO (Kg)	185	220
DIÂMETRO DA CHAMINÉ (mm)	200	200



**FECHOS CROMADOS OPCIONAIS**



## MOLDURAS 4 LADOS COMPATÍVEIS (OPCIONAIS)



**ANTRACITE 45 mm**  
COR IGUAL AO RECUPERADOR



**ANTRACITE 90mm**  
COR IGUAL AO RECUPERADOR



**INOX 45mm**  
**INOX 90mm**  
INOX ESCOVADO



**CRISTAL 45mm**  
VIDRO PRETO



**AÇO CROMADO 45mm**  
**AÇO CROMADO 90mm**  
CROMADO



**DESIGN ANTRACITE 100mm**  
COR IGUAL AO RECUPERADOR

**NOTA:** VER MEDIDAS DAS MOLDURAS NA TABELA RESUMO NA PÁGINA 148

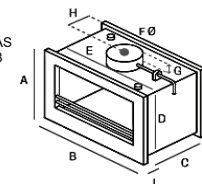

DIMENSÕES DISPONÍVEIS (mm)										
ELEGANCE SINERGIE	REFERÊNCIAS	A	B	C	D	E	F	G	H	I
DUPLA FACE PLUS	022.080 PL	567	730	603	555	695	200	70	302	5
DUPLA FACE CRISTAL	022.080 CRT	567	730	603	555	695	200	70	302	5
ALFA SUPER SINERGIE	REFERÊNCIAS	A	B	C	D	E	F	G	H	I
DUPLA FACE PLUS	022.80065 PL	610	808	722	585	772	225	60	361	5
DUPLA FACE CRISTAL	022.80065 CRT	610	808	722	585	772	225	60	361	5





CE

MULTIFACES

## MODELOS ELEGANCE E ALFA SUPER

CARACTERÍSTICAS	ELEGANCE			ALFA SUPER		
	C/ 1 FRENTE E 1 LATERAL (DIR./ESQ.)	C/ 2 FRENTE E 1 LATERAL (DIR./ESQ.)	C/ 1 FRENTE E 2 LATERAIS	C/ 1 FRENTE E 1 LATERAL (DIR./ESQ.)	C/ 2 FRENTE E 1 LATERAL (DIR./ESQ.)	C/ 1 FRENTE E 2 LATERAIS
POTÊNCIA DE UTILIZAÇÃO (Kw)	23,1-43,1	21,9-40,9		33,1-61,4	31,3-58,2	
POTÊNCIA NOMINAL (Kw)	33,2	31,5		47,2	44,7	
POTÊNCIA DE UTILIZAÇÃO (Kcal)	20.000	19.000		28.500	27.000	
POTÊNCIA MÉDIA DA ÁGUA (Kw)	24	23		33,6	31,3	
EMISSIONES DE CO (A 13% DE O <sub>2</sub> )	0,53	0,51		0,59	0,57	
EMISSIONES DE CO <sub>2</sub> (%)	9,7	9,8		12,2	11,1	
CAPACIDADE VOLUMÉTRICA DE ÁGUA (Lt)	55	50		85	72	
PRESSÃO MÁXIMA DE TRABALHO (BAR)	3	3		3	3	
TEMPERATURA MÁXIMA DE SERVIÇO (°C)	90	90		90	90	
PESO (Kg)	190	180		210	225	
DIÂMETRO DA CHAMINÉ (mm)	200	200		200	200	

DIMENSÕES DISPONÍVEIS (mm)										
ELEGANCE	REFERÊNCIAS	A	B	C	D	E	F	G	H	I
C/ 1 FRENTE E 1 LATERAL (DIR./ESQ.)	03.080PL2	590	810	605	955	810	200	75	280	5
C/ 2 FRENTE E 1 LATERAL (DIR./ESQ.)	04.080PL3	590	810	605	880	810	200	75	280	5
C/ 1 FRENTE E 2 LATERAIS	05.080PL4	590	860	605	880	810	200	75	280	5
ALFA SUPER	REFERÊNCIAS	A	B	C	D	E	F	G	H	I
C/ 1 FRENTE E 1 LATERAL (DIR./ESQ.)	0851PL1FR1LAT	660	860	640	990	777	200	80	290	5
C/ 2 FRENTE E 1 LATERAL (DIR./ESQ.)	0851PL2FR1LAT	660	860	690	990	777	200	80	340	5
C/ 1 FRENTE E 2 LATERAIS	0851PL1FR2LAT	660	900	640	990	777	200	80	290	5

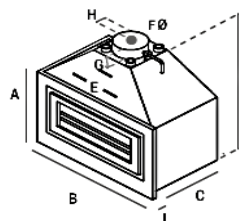

FECHOS CROMADOS OPCIONAIS

## ELEGANCE C/ 1 FRENTE E 2 LATERAIS

CONSUMO DE LENHA	RENDIMENTO	AQUECIMENTO (VOLUME MÁXIMO)
5,8-11,2 Kg/h	75%	836 m <sup>3</sup>

## ALFA SUPER C/ 1 FRENTE E 2 LATERAIS

CONSUMO DE LENHA	RENDIMENTO	AQUECIMENTO (VOLUME MÁXIMO)
5-9,3 Kg/h	75%	1025 m <sup>3</sup>



## ELEGANCE C/ 2 FRENTE E 1 LATERAL (DIR./ESQ.)

CONSUMO DE LENHA	RENDIMENTO	AQUECIMENTO (VOLUME MÁXIMO)
5,8-11,2 Kg/h	75%	836 m <sup>3</sup>

## ALFA SUPER C/ 2 FRENTE E 1 LATERAL (DIR./ESQ.)

CONSUMO DE LENHA	RENDIMENTO	AQUECIMENTO (VOLUME MÁXIMO)
5-9,3 Kg/h	75%	1025 m <sup>3</sup>

## ELEGANCE C/ FRENTE E 1 LATERAL (DIR./ESQ.)

CONSUMO DE LENHA	RENDIMENTO	AQUECIMENTO (VOLUME MÁXIMO)
5,4-8,4 Kg/h	75%	880 m <sup>3</sup>

## ALFA SUPER C/ FRENTE E 1 LATERAL (DIR./ESQ.)

CONSUMO DE LENHA	RENDIMENTO	AQUECIMENTO (VOLUME MÁXIMO)
5,3-10,2 Kg/h	75%	1050 m <sup>3</sup>







# ALFA SUPER



**SUPER PLUS**



**SUPER CRISTAL**

CONSUMO DE LENHA	RENDIMENTO	AQUECIMENTO (VOLUME MÁXIMO)
6-11,4 Kg/h	77%	1168 m <sup>3</sup>



**FECHOS CROMADOS OPCIONAIS**



## MOLDURAS 4 LADOS COMPATÍVEIS (OPCIONAIS)



**ANTRACITE 45 mm**  
COR IGUAL AO RECUPERADOR



**ANTRACITE 90mm**  
COR IGUAL AO RECUPERADOR



**INOX 45mm**  
**INOX 90mm**  
INOX ESCOVADO



**CRISTAL 45mm**  
VIDRO PRETO



**AÇO CROMADO 45mm**  
**AÇO CROMADO 90mm**  
CROMADO



**DESIGN ANTRACITE 100mm**  
COR IGUAL AO RECUPERADOR

**NOTA:** VER MEDIDAS DAS MOLDURAS NA TABELA RESUMO NA PÁGINA 148

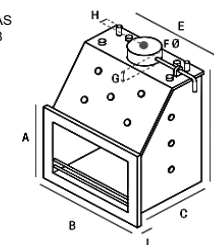

CARACTERÍSTICAS	ALFA	
	SUPER PLUS	SUPER CRISTAL
POTÊNCIA DE UTILIZAÇÃO (Kw)	37,1-68,9	
POTÊNCIA NOMINAL (Kw)	53,1	
POTÊNCIA DE UTILIZAÇÃO (Kcal)	32.000	
POTÊNCIA MÉDIA DA ÁGUA (Kw)	37,1	
EMISSÕES DE CO (A 13% DE O <sup>2</sup> )	0,7	
EMISSÕES DE CO <sub>2</sub> (%)	13,7	
CAPACIDADE VOLUMÉTRICA DE ÁGUA (Lt)	90	
PRESSÃO MÁXIMA DE TRABALHO (BAR)	3	
TEMPERATURA MÁXIMA DE SERVIÇO (°C)	90	
PESO (Kg)	250	
DIÂMETRO DA CHAMINÉ (mm)	200	

		DIMENSÕES DISPONÍVEIS (mm)								
ALFA	REFERÊNCIAS	A	B	C	D	E	F	G	H	I
SUPER PLUS	085PL	610	808	640	990	777	200	75	160	5
SUPER CRISTAL	085CRT	610	808	640	990	777	200	75	160	5





# OMEGA SUPER



**SUPER 1000 PLUS**

CONSUMO DE LENHA	RENDIMENTO	AQUECIMENTO (VOLUME MÁXIMO)
7,2-13,9 Kg/h	76%	1331 m <sup>3</sup>

**SUPER 1200 PLUS**

CONSUMO DE LENHA	RENDIMENTO	AQUECIMENTO (VOLUME MÁXIMO)
8,9-18,5 Kg/h	75%	1540 m <sup>3</sup>



**SUPER 1000 CRISTAL**

CONSUMO DE LENHA	RENDIMENTO	AQUECIMENTO (VOLUME MÁXIMO)
7,2-13,9 Kg/h	76%	1331 m <sup>3</sup>

**SUPER 1200 CRISTAL**

CONSUMO DE LENHA	RENDIMENTO	AQUECIMENTO (VOLUME MÁXIMO)
8,9-18,5 Kg/h	75%	1540 m <sup>3</sup>



**FECHOS CROMADOS OPCIONAIS**



## MOLDURAS 4 LADOS COMPATÍVEIS (OPCIONAIS)



**ANTRACITE 45 mm**  
COR IGUAL AO RECUPERADOR



**ANTRACITE 90mm**  
COR IGUAL AO RECUPERADOR



**INOX 45mm**  
**INOX 90mm**  
INOX ESCOVADO



**CRISTAL 45mm**  
VIDRO PRETO



**AÇO CROMADO 45mm**  
**AÇO CROMADO 90mm**  
CROMADO



**DESIGN ANTRACITE 100mm**  
COR IGUAL AO RECUPERADOR

**NOTA:** VER MEDIDAS DAS MOLDURAS NA TABELA RESUMO NA PÁGINA 148

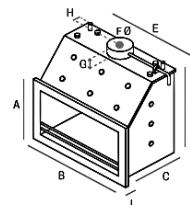

CARACTERÍSTICAS	OMEGA SUPER PLUS / CRISTAL	
	1000	1200
POTÊNCIA DE UTILIZAÇÃO (Kw)	44-81,8	51-94,7
POTÊNCIA NOMINAL (Kw)	62,9	73
POTÊNCIA DE UTILIZAÇÃO (Kcal)	38.000	44.000
POTÊNCIA MÉDIA DA ÁGUA (Kw)	44	51,1
EMISSÕES DE CO (A 13% DE O <sup>2</sup> )	0,82	1,1
EMISSÕES DE CO <sub>2</sub> (%)	14,4	17,1
CAPACIDADE VOLUMÉTRICA DE ÁGUA (Lt)	105	130
PRESSÃO MÁXIMA DE TRABALHO (BAR)	3	3
TEMPERATURA MÁXIMA DE SERVIÇO (°C)	90	90
PESO (Kg)	270	330
DIÂMETRO DA CHAMINÉ (mm)	225	225

OMEGA SUPER	REFERÊNCIAS	DIMENSÕES DISPONÍVEIS (mm)								
		A	B	C	D	E	F	G	H	I
1000 PLUS	10.100700PL	620	1015	585	965	980	225	80	170	5
1000 CRISTAL	10.100700CRT	620	1015	585	965	980	225	80	170	5
1200 PLUS	03.12700PL	800	1210	590	1065	1165	250	95	175	5
1200 CRISTAL	03.12700CRT	800	1210	590	1065	1165	250	95	175	5





# DUPLA FACE OMEGA SUPER



**SUPER 1000 PLUS**

CONSUMO DE LENHA	RENDIMENTO	AQUECIMENTO (VOLUME MÁXIMO)
6,8-13,1 Kg/h	75%	1261 m <sup>3</sup>

**SUPER 1200 PLUS**

CONSUMO DE LENHA	RENDIMENTO	AQUECIMENTO (VOLUME MÁXIMO)
8,5-17,7 Kg/h	74%	1460 m <sup>3</sup>



**SUPER 1000 CRISTAL**

CONSUMO DE LENHA	RENDIMENTO	AQUECIMENTO (VOLUME MÁXIMO)
6,8-13,1 Kg/h	75%	1261 m <sup>3</sup>

**SUPER 1200 CRISTAL**

CONSUMO DE LENHA	RENDIMENTO	AQUECIMENTO (VOLUME MÁXIMO)
8,5-17,7 Kg/h	74%	1460 m <sup>3</sup>



**FECHOS CROMADOS OPCIONAIS**



## MOLDURAS 4 LADOS COMPATÍVEIS (OPCIONAIS)



**ANTRACITE 45 mm**  
COR IGUAL AO RECUPERADOR



**ANTRACITE 90mm**  
COR IGUAL AO RECUPERADOR



**INOX 45mm**  
**INOX 90mm**  
INOX ESCOVADO



**CRISTAL 45mm**  
VIDRO PRETO



**AÇO CROMADO 45mm**  
**AÇO CROMADO 90mm**  
CROMADO



**DESIGN ANTRACITE 100mm**  
COR IGUAL AO RECUPERADOR



CARACTERÍSTICAS	OMEGA DUPLA FACE SUPER PLUS / CRISTAL	
	1000	1200
POTÊNCIA DE UTILIZAÇÃO (Kw)	41,7-77,5	48,5-94,9
POTÊNCIA NOMINAL (Kw)	59,6	69,7
POTÊNCIA DE UTILIZAÇÃO (Kcal)	36.000	42.000
POTÊNCIA MÉDIA DA ÁGUA (Kw)	41,7	48,7
EMISSÕES DE CO (A 13% DE O <sup>2</sup> )	0,8	1
EMISSÕES DE CO <sub>2</sub> (%)	13,9	15,6
CAPACIDADE VOLUMÉTRICA DE ÁGUA (Lt)	92	106
PRESSÃO MÁXIMA DE TRABALHO (BAR)	3	3
TEMPERATURA MÁXIMA DE SERVIÇO (°C)	90	90
PESO (Kg)	275	330
DIÂMETRO DA CHAMINÉ (mm)	225	225

NOTA: VER MEDIDAS DAS MOLDURAS NA TABELA RESUMO NA PÁGINA 148

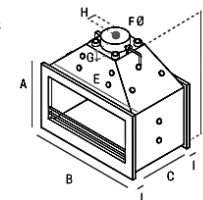

OMEGA SUPER DUPLA FACE	REFERÊNCIAS	DIMENSÕES DISPONÍVEIS (mm)								
		A	B	C	D	E	F	G	H	I
1000 PLUS	11.100700PL	620	1015	643	955	910	225	100	322	5
1000 CRISTAL	11.100700CRT	620	1015	643	955	910	225	100	322	5
1200 PLUS	07.12700PL	800	1210	630	1080	1115	250	95	320	5
1200 CRISTAL	07.12700CRT	800	1210	630	1080	1115	250	95	320	5





# GUILHOTINE SUPER



**NOTA:** DUPLO SISTEMA DE ABERTURA DA PORTA PARA LIMPEZA DO VIDRO E PARA CARREGAMENTO DE LENHA.

## SUPER CRISTAL

CONSUMO DE LENHA	RENDIMENTO	AQUECIMENTO (VOLUME MÁXIMO)
6,8-11,2 Kg/h	77%	1261 m <sup>3</sup>

## SUPER CRISTAL DUPLA FACE

CONSUMO DE LENHA	RENDIMENTO	AQUECIMENTO (VOLUME MÁXIMO)
6,5-10,5 Kg/h	76%	1190,6 m <sup>3</sup>

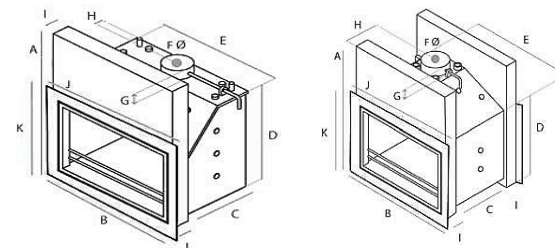

CARACTERÍSTICAS	GUILHOTINE SUPER	
	CRISTAL	DUPLA FACE CRISTAL
POTÊNCIA DE UTILIZAÇÃO (Kw)	41,7-77,5	39,4-73,3
POTÊNCIA NOMINAL (Kw)	59,7	56,3
POTÊNCIA DE UTILIZAÇÃO (Kcal)	36.000	34.000
POTÊNCIA MÉDIA DA ÁGUA (Kw)	41,7	39,4
EMISSÕES DE CO (A 13% DE O <sup>2</sup> )	0,6	0,5
EMISSÕES DE CO <sub>2</sub> (%)	14	13
CAPACIDADE VOLUMÉTRICA DE ÁGUA (Lt)	100	90
PRESSÃO MÁXIMA DE TRABALHO (BAR)	3	3
TEMPERATURA MÁXIMA DE SERVIÇO (°C)	90	90
PESO (Kg)	360	420
DIÂMETRO DA CHAMINÉ (mm)	225	225

GUILHOTINE SUPER	REFERÊNCIAS	DIMENSÕES DISPONÍVEIS (mm)										
		A	B	C	D	E	F	G	H	I	J	K
CRISTAL	03.1065.682	1350	1095	465	980	955	225	75	170	190	1140	790
DUPLA FACE CRISTAL	04.1065.682	1350	1095	550	980	955	225	75	275	190	1140	790





**ALBEX C/ CRUZ**



**COSMOS**



**ALBEX S/ CRUZ**

CONSUMO DE LENHA	RENDIMENTO	AQUECIMENTO (VOLUME MÁXIMO)
4,2-8,7 Kg/h	78%	910 m <sup>3</sup>

**SUPER ALBEX C/ CRUZ**

**SUPER COSMOS**

**SUPER ALBEX S/ CRUZ**

CONSUMO DE LENHA	RENDIMENTO	AQUECIMENTO (VOLUME MÁXIMO)
6-11,4 Kg/h	77%	1168 m <sup>3</sup>



CARACTERÍSTICAS	ALBEX C/CRUZ	COSMOS	ALBEX S/CRUZ	SUPER ALBEX C/CRUZ	SUPER COSMOS	SUPER ALBEX S/CRUZ
POTÊNCIA DE UTILIZAÇÃO (Kw)	23,9-44,6			37,1-68,9		
POTÊNCIA NOMINAL (Kw)	34,3			53,1		
POTÊNCIA DE UTILIZAÇÃO (Kcal)	20.680			32.000		
POTÊNCIA MÉDIA DA ÁGUA (Kw)	24			37,1		
EMISSIONES DE CO (A 13% DE O <sup>2</sup> )	0,5			0,7		
EMISSIONES DE CO <sub>2</sub> (%)	10,1			13,7		
CAPACIDADE VOLUMÉTRICA DE ÁGUA (Lt)	68			90		
PRESSÃO MÁXIMA DE TRABALHO (BAR)	3			3		
TEMPERATURA MÁXIMA DE SERVIÇO (°C)	90			90		
PESO (Kg)	210			260		
DIÂMETRO DA CHAMINÉ (mm)	200			200		

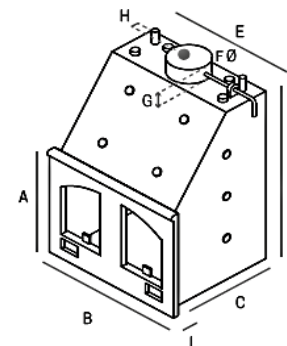

		DIMENSÕES DISPONÍVEIS (mm)								
RÚSTICOS	REFERÊNCIAS	A	B	C	D	E	F	G	H	I
ALBEX C/CRUZ	050A	575	750	545	900	700	200	75	145	27
COSMOS	060	575	750	545	900	700	200	75	145	27
ALBEX S/CRUZ	055	575	750	545	900	700	200	75	145	27
SUPER ALBEX C/CRUZ	065A	700	840	610	1085	755	200	75	150	27
SUPER COSMOS	075	700	840	610	1085	755	200	75	150	27
SUPER ALBEX S/CRUZ	070	700	840	610	1085	755	200	75	150	27





# DOMOSKY S30

## FOGÃO A LENHA



### CORES DISPONÍVEIS



### PORMENOR



Tampo em vidro Vitrocerâmico com possibilidade de saída de fumos na parte superior ou por trás.



Tampo Vitrocerâmico com saída de fumos.

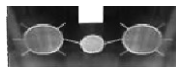

Tampo em aço inox com possibilidade de saída de fumos na parte superior ou por trás.

CONSUMO DE LENHA	RENDIMENTO	AQUECIMENTO (VOLUME MÁXIMO)
3,8-8 Kg/h	76%	838 m <sup>3</sup>



CARACTERÍSTICAS	DOMOSKY
POTÊNCIA DE UTILIZAÇÃO (Kw)	22,0-41,0
POTÊNCIA NOMINAL (Kw)	31,6
POTÊNCIA DE UTILIZAÇÃO (Kcal)	19.052
POTÊNCIA MÉDIA DA ÁGUA (Kw)	22
EMISSIONES DE CO (A 13% DE O <sup>2</sup> )	0,51
EMISSÕES DE CO <sub>2</sub> (%)	9,3
CAPACIDADE VOLUMÉTRICA DE ÁGUA (Lt)	43
PRESSÃO MÁXIMA DE TRABALHO (BAR)	3
TEMPERATURA MÁXIMA DE SERVIÇO (°C)	90
PESO C/ FORRA LACADA(Kg)	315
DIÂMETRO DA CHAMINÉ (mm)	150
MEDIDA DO FORNO (A X L X P)	315x377x540

Exemplos de saídas de fumos



Saída dos fumos por trás

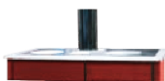

Saída dos fumos na parte superior

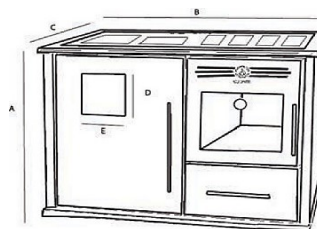

DIMENSÕES DISPONÍVEIS (mm)

DOMOSKY	REFERÊNCIAS	A	B	C	D	E	F	G	H
DOMOSKY S30	DOMS30	850	1120	650	215	205	150	-	140

- (1) O modelo Domosky S30 permite-lhe cozinhar com diferentes temperaturas, em ambas as partes do fogão;
- (2) Tem uma pega frontal que lhe permite secar a roupa;
- (3) Na parte frontal do fogão, existe um mecanismo que ao pressionar para dentro faz ligação da saída de fumos diretamente para a chaminé. Este sistema é necessário acionar sempre que se acende o fogão, após a chaminé estar quente deverá colocar na posição inicial (puxar para fora);
- (4) Para facilitar o carregamento de lenha o Domosky S30 tem uma porta com 215x205 mm;
- (5) Poderá ajustar o ar para a câmara de combustão, aumentando ou diminuindo através de um termostato automático. Este dispositivo varia automaticamente o fluxo de ar, mantendo o grau da temperatura previamente selecionada;
- (6) Termómetro para poder ver a temperatura da água no interior da caldeira e termostato de temperatura regulável que permite acionar a bomba circuladora;
- (7) Registo incorporado na gaveta de cinzas, programável manualmente para entrada de ar na câmara de combustão;
- (8) Gaveta de cinzas para facilitar a limpeza das mesmas;
- (9) Gaveta de vistoria que facilita a manutenção e limpeza da tiragem de fumos;
- (10) Fuso de ajustamento da grelha;
- (11) Patilha de regulação de temperatura (para aquecimento dos radiadores, do forno, ou dos dois em simultâneo);
- (12) Este fogão está equipado com um forno em inox de grandes dimensões (A:315 x L:377 x P:540 mm). Devido à passagem de calor em todo o redor do forno, o mesmo terá uma temperatura homogénea e constante, visionada por um termómetro, localizado no vidro da porta;
- (13) Gaveta deslizante para efeito de estufa ou arrumação de lenha por baixo do forno;
- (14) Tomada de ligação da bomba circulatória.

# ECOTHERM H2O

## SALAMANDRA A PELLETS PARA AQUECIMENTO CENTRAL



H2O FIORI

H2O 25

H2O 18  
Disponível em Inox &  
Bordeaux

Modelo Ecotherm H2O 18: telecomando com termostato controlador de temperatura ambiente e controlador de voz;

Modelo Ecotherm H2O 14 Fiori e H2O 25: Painel de controlo electrónico digital LCD (incorporado no aparelho);

Modelo Ecotherm H2O 34: Termostato ambiente, painel de controlo frontal.

Qualquer um destes modelos tem a possibilidade de fazer programação semanal de modo a ligar e desligar até 3 vezes por dia.



CARACTERÍSTICAS	H2O FIORI	H2O 18	H2O 25	H2O 34
POTÊNCIA DA ÁGUA (Kw)	14	18	25	34
RENDIMENTO (Kg)	90,4	93,8	90	87,7
DIMENSÕES (AXLXP mm)	1242x567x668	1214x616x708	1392x584x696	1371x582x746
DIÂMETRO DA SAÍDA DE FUMOS (mm)	80	80	100	100
VOLUME MÁX. AQUECIMENTO (m3)	387	387	540	730
CAPACIDADE VOLUMÉTRICA DE ÁGUA (L)	36	36	36	34
CAPACIDADE DEPÓSITO PELLETS (kg)	43	43	54	65
PESO (Kg)	211	222	240	263





COM  
VENTILAÇÃO  
FORÇADA

# ELEGANCE COM LENHEIRO

## SALAMANDRA A LENHA PARA AQUECIMENTO CENTRAL



Salamandra a Lenha para aquecimento central a água com design moderno de linhas direitas.

CONSUMO DE LENHA	RENDIMENTO	AQUECIMENTO (VOLUME MÁXIMO)
3,8-7,9 Kg/h	76%	830 m <sup>3</sup>

CE

CARACTERÍSTICAS	ELEGANCE COM LENHEIRO
POTÊNCIA DE USO (kw)	21,5-39,9
POTÊNCIA NOMINAL (kw)	30,6
POTÊNCIA MÉDIA DA ÁGUA (Kw)	21,9
EMISSIONES DE CO (a 13% de oxigénio)	0,45
EMISSIONES DE CO2 (%)	9,9
TEMPERATURA MÁXIMA DE SERVIÇO (C°)	90
DIMENSÕES (AXLXP mm)	1010x740x580
DIÂMETRO DA SAÍDA DE FUMOS (mm)	200
CAPACIDADE VOLUMÉTRICA DE ÁGUA (L)	52
PESO (Kg)	175







# COOKER H20

## SALAMANDRA A LENHA COM FORNO INOX



**XISTO COOPER**



**XISTO BRANCO**

Salamandra a Lenha para aquecimento central a água, forno em inox com boas dimensões para cozinhar e ventilação automática a ar quente para a divisão onde está instalada.

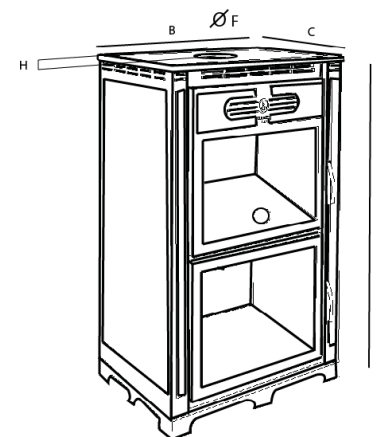

CARACTERÍSTICAS	COOKER H20
POTÊNCIA DE UTILIZAÇÃO (Kw)	24,4-45,5
POTÊNCIA NOMINAL (Kw)	35
POTÊNCIA DE UTILIZAÇÃO (Kcal)	21.110
POTÊNCIA MÉDIA DA ÁGUA (Kw)	24,5
EMISSÕES DE CO (A 13% DE O <sup>2</sup> )	0,56
EMISSÕES DE CO <sub>2</sub> (%)	10,3
CAPACIDADE VOLUMÉTRICA DE ÁGUA (Lt)	119
PRESSÃO MÁXIMA DE TRABALHO (BAR)	3
TEMPERATURA MÁXIMA DE SERVIÇO (°C)	90
PESO (Kg)	385
DIÂMETRO DA CHAMINÉ (mm)	200
MEDIDA DO FORNO (A X L X P mm)	400x600x405

CONSUMO DE LENHA	RENDIMENTO	AQUECIMENTO (VOLUME MÁXIMO)
4,3-8,8 Kg/h	76%	928 m <sup>3</sup>

COOKER H20	REFERÊNCIAS	DIMENSÕES DISPONÍVEIS (mm)							
		A	B	C	D	E	F	G	H
COOKER H20	COOKERH20	1435	925	665	-	-	200	-	290





SEM  
VENTILAÇÃO  
FORÇADA

# YURA H20

## SALAMANDRA A LENHA C/ FORNO INOX

Salamandra a Lenha para aquecimento central a água, forno em inox com boas dimensões para cozinhar.

Design com linhas direitas, a Yura é prática e eficaz para o aquecimento da sua casa e confeccionar os seus cozinhados.



Forno em inox, com capacidade para quatro tabuleiros.

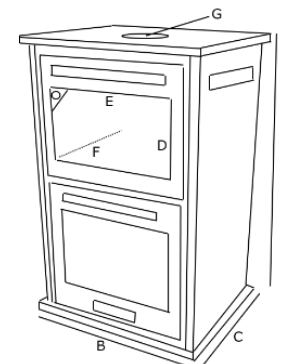

### YURA H20

CONSUMO DE LENHA	RENDIMENTO	AQUECIMENTO (VOLUME MÁXIMO)
4,2-8,7 Kg/h	78%	910 m <sup>3</sup>

CE

CARACTERÍSTICAS	YURA H20
POTÊNCIA DE UTILIZAÇÃO (Kw)	23,9-44,6
POTÊNCIA NOMINAL (Kw)	34,3
POTÊNCIA DE UTILIZAÇÃO (Kcal)	20.680
POTÊNCIA MÉDIA DA ÁGUA (Kw)	24
EMISSÕES DE CO (A 13% DE O <sup>2</sup> )	0,55
EMISSÕES DE CO <sub>2</sub> (%)	10,1
CAPACIDADE VOLUMÉTRICA DE ÁGUA (Lt)	68
PRESSÃO MÁXIMA DE TRABALHO (BAR)	3
TEMPERATURA MÁXIMA DE SERVIÇO (°C)	90
PESO (Kg)	315
DIÂMETRO DA CHAMINÉ (mm)	200
MEDIDA DO FORNO (A X L X P mm)	330x505x390

DIMENSÕES DISPONÍVEIS (mm)								
YURA H20 C/ FORNO	REFERÊNCIAS	A	B	C	D	E	F	G
YURA H20	YURAH20	1210	770	590	330	505	390	200



# PHOENIX H20

## SALAMANDRA A LENHA P/ AQUECIMENTO CENTRAL A ÁGUA



Salamandra a Lenha para aquecimento central a água, de pequenas dimensões, com bastante desempenho.

Um produto inovador, boa relação dimensão/potência.



CARACTERÍSTICAS	PHOENIX
POTÊNCIA DE UTILIZAÇÃO (Kw)	11,4-19,1
POTÊNCIA NOMINAL (Kw)	17,15
POTÊNCIA DE UTILIZAÇÃO (Kcal)	10.000
POTÊNCIA MÉDIA DA ÁGUA (Kw)	16,6
EMISSÕES DE CO (A 13% DE O <sup>2</sup> )	0,37
PESO (Kg)	91
CAPACIDADE VOLUMÉTRICA DE ÁGUA (Lt)	20
DIÂMETRO DA CHAMINÉ (mm)	130
PRESSÃO MÁXIMA DE TRABALHO (BAR)	3
TEMPERATURA MÁXIMA DE SERVIÇO (°C)	90
DIMENSÕES (A X L X P mm)	600 x 492 x 405

PHOENIX		
CONSUMO DE LENHA	RENDIMENTO	AQUECIMENTO (VOLUME MÁXIMO)
2,7-5 Kg/h	76%	435 m <sup>3</sup>





# INOVA CALDEIRA A LENHA



## DETALHES

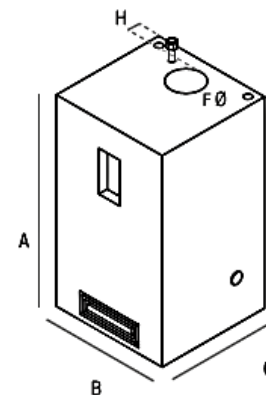

### INOVA H20 35kW

CONSUMO DE LENHA	RENDIMENTO	AQUECIMENTO (VOLUME MÁXIMO)
5,5-10,6 Kg/h	76%	1103 m <sup>3</sup>



CARACTERÍSTICAS	INOVA H20 35KW
POTÊNCIA DE UTILIZAÇÃO (Kw)	34,3-64
POTÊNCIA NOMINAL (Kw)	49,2
POTÊNCIA DE UTILIZAÇÃO (Kcal)	29.690
POTÊNCIA MÉDIA DA ÁGUA (Kw)	35
EMISSIONES DE CO (A 13% DE O <sup>2</sup> )	0,7
EMISSIONES DE CO <sub>2</sub> (%)	13,7
CAPACIDADE VOLUMÉTRICA DE ÁGUA (Lt)	65
PRESSÃO MÁXIMA DE TRABALHO (BAR)	3
TEMPERATURA MÁXIMA DE SERVIÇO (°C)	90
PESO (Kg)	230
DIÂMETRO DA CHAMINÉ (mm)	180

		DIMENSÕES DISPONÍVEIS (mm)							
CALDEIRA A LENHA	REFERÊNCIAS	A	B	C	D	E	F	G	H
INOVA H20	INOVA35kW	1100	600	610	-	-	180	-	100



PRODUTO REPRESENTAÇÃO ALBALCOR

# VIGAS

## CALDEIRA A LENHA DE CHAMA INVERTIDA



### Eficaz

Um sistema de aquecimento Vigas pode fornecer a energia necessária ao aquecimento de toda uma habitação, durante 24h, em pleno Inverno numa só queima, de sensivelmente 4h. A lenha é queimada em alto rendimento, a energia é depositada no acumulador e pode ser utilizada durante várias horas ou até dias.

### Confortável

O sistema é dotado sistematicamente de uma regulação de aquecimento, os parâmetros definidos são respeitados, só é queimada a energia necessária. A caldeira é simples de acender, devido ao seu extrator que aviva a chama.

### Tecnológico

Os sistemas Vigas são automáticos e estão equipados de todos os acessórios necessários à sua segurança e regulação, para um funcionamento fiável, seguro e alto rendimento.

### Ecológico

A lenha deve ser produzida de acordo com uma gestão sustentável das florestas e assim representar uma fonte de energia que se regenera, respeitando sempre o ambiente. A combustão da lenha somente liberta o CO<sub>2</sub> que foi absorvido pelas árvores, durante a sua vida.

### Limpo

A combustão da lenha nas caldeiras Vigas contrariamente às caldeiras de tiragem natural não gere mais poluentes que uma caldeira de energia fóssil.

### Económico

Os sistemas de aquecimento Vigas funcionam com lenha, um combustível local que não é submetido a flutuações de preços. A madeira sob a forma de lenha continua a ser a energia mais fiável nos períodos de instabilidade económica e a sua utilização favorece a economia local.



PRA

PRODUTO REPRESENTAÇÃO ALBICALOR

# VIGAS

## CALDEIRA A LENHA DE CHAMA INVERTIDA

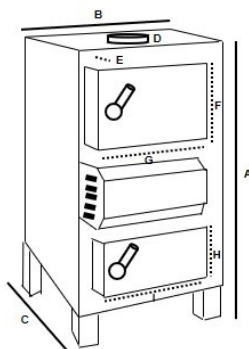

- 1- Painel de Regulação Ak300:** verdadeiro automático. A regulação adapta a potência da combustão em função das necessidades, gere as entradas de ar para uma combustão completa e limpa e pode gerir toda a instalação de aquecimento;
- 2- Câmara de Carregamento:** chamada também de câmara de gaseificação, o carregamento de lenha é aqui seco, gaseificado, sob a ação do ventilador principal;
- 3- Servomotor Belimo:** pilotado pela regulação, pilota a válvula rotativa das chegadas do ar;
- 4- Ventilador Principal:** com potência variável de percentagem aproximada, assegura uma combustão com toda a flexibilidade, em função da temperatura da caldeira, da temperatura dos fumos e tem em conta também a temperatura do acumulador;
- 5- Válvula Rotativa:** pilotada pela regulação em função do oxigénio contido nos fumos, medido pela sonda Lambda, assegura uma combustão completa ou estequiométrica do carregamento de lenha;
- 6- Queimador:** forrado a tijolos refratários, parte a chama, para deixar somente os fumos elevarem-se no permutador térmico tubular colocado na traseira da caldeira;
- 7- Câmara de combustão:** pode-se abrir a porta desta câmara em pleno funcionamento, durante alguns segundos, para se assegurar da boa combustão do carregamento. Este compartimento deve ser limpo semanalmente, dos resíduos de cinzas.

CE

CARACTERÍSTICAS	VIGAS		
	25S	40S	60S
POTÊNCIA NOMINAL (Kw)	25	40	60
CAMPO DE POTÊNCIA (Kw)	5-31	8-42	15-72
DURAÇÃO DE COMBUSTÃO (h)	4,20	4,20	4,30
DIMENSÕES (AXLXP mm)	1135x645x1070	1385x645x1070	1420x785x1260
DIMENSÕES CÂMARA DE CARREGAMENTO (AXLXP mm)	490x440x370	750x440x560	730x575x750
CAPACIDADE VOLUMÉTRICA DE ÁGUA (Lt)	75	93	180
CARGA MÁXIMA DE COMBUSTÍVEL (Kg)	30	40	80
PESO (Kg)	400	460	760
DIÂMETRO DA SAÍDA DE FUMOS (mm)	150	200	200
REFERÊNCIA	481VIGAS25S	481VIGAS40S	481VIGAS60S



PRODUTO REPRESENTAÇÃO ALBICALOR

# EASYPELL

## CALDEIRA A PELLETS



### **Eficiência**

Máxima eficiência graças ao sistema de recirculação com passagem de fumos tripla, sensor de pressão negativa, sensor de temperatura de chama e modulação até 30% de potência nominal. Com ajuste automático para diferentes tipos de pellets.



### **Segurança**

A Easypell tem os mesmos parâmetros de segurança e desempenho de uma caldeira de alta qualidade: antirretorno de chama certificado, aumento de temperatura de retorno embutido para evitar corrosão e depósito de pellets selado.



### **Qualidade**

As caldeiras Easypell são projetados e fabricadas na Áustria sob a licença do prestigiado fabricante austríaco ÖkoFEN, dando uma garantia de enorme qualidade.



### **Emissões Baixas**

A Easypell cumpre os mais rigorosos padrões aplicáveis. O uso de um combustível renovável, limpo e económico reduz ao máximo as emissões e contribuem para a conservação do meio ambiente.



### **Vivenda Unifamiliar**

Dentro das muitas aplicações possíveis para a Easypell, a mais comum é o aquecimento e a produção de água quente para casas unifamiliares. A sua potência nominal entre 16 e 32 kW torna-a adequada para qualquer casa.



### **Limpeza Anual**

A limpeza automática dos permutadores de calor permite que apenas seja necessária uma limpeza geral por ano ao equipamento. O cinzeiro de grande capacidade, reduz as descargas de cinza para 3 ou 4 vezes por ano.



PRODUTO REPRESENTAÇÃO ALBICOLOR

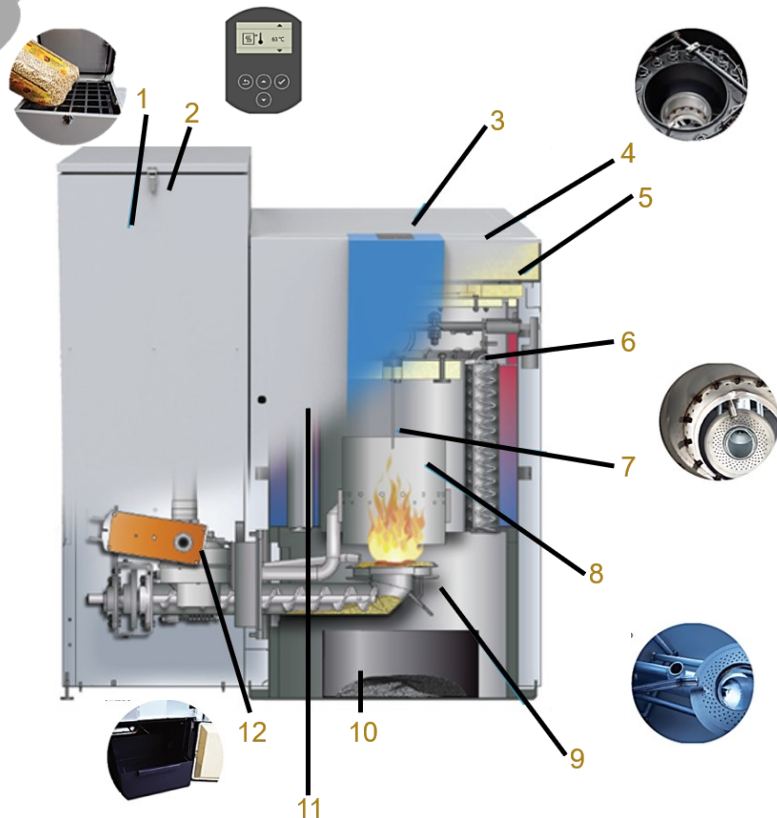

CARACTERÍSTICAS	EASYPELL			
	16	20	25	32
POTÊNCIA NOMINAL (kW)	16	20	25	32
RENDIMENTO - POTÊNCIA NOMINAL (%)	93,1	93,6	94,3	95,3
DIMENSÕES (AXLXP mm)	1417X1147X752	1417X1147X752	1517X1179X796,5	1517X1179X796,5
CAPACIDADE VOLUMÉTRICA DE ÁGUA (Lt)	70	70	108	108
CAPACIDADE DO DEPÓSITO DE PELLETS (Kg)	165	165	190	190
PESO (Kg)	320	320	320	320
DIÂMETRO DA SAÍDA DE FUMOS (mm)	130	130	150	150
REFERÊNCIAS	EASYPELL16	EASYPELL20	EASYPELL25	EASYPELL32

# EASYPELL

## CALDEIRA A PELLETS

- **Depósito para pellets de grande capacidade:** 165 Kg – 190 Kg;(1)
- **Armazenamento Seguro:** sensor de abertura da porta e tampa estanque;(2)
- **Painel Eletrónico:** painel de controlo simples e intuitivo. Possibilidade de integração num sistema com até 3 circuitos independentes;(3)
- **Fácil acesso para manutenção:** manutenção anual, simples e rápida;(4)
- **Isolamento:** limita as perdas e melhora o rendimento;(5)
- **Limpeza automática dos permutadores:** alto rendimento constante sem intervir na caldeira;(6)
- **Sensor de temperatura de chama e medidor de pressão:** adapta os parâmetros da combustão em função da qualidade do combustível;(7)
- **Câmara de combustão circular em inox:** alta temperatura alcançada rapidamente e tripla passagem de fumos;(8)
- **Prato de combustão com alimentação inferior:** chama estável e extração de cinzas por gravidade. Acendimento automático de baixo consumo;(9)
- **Cinzeiro de grande capacidade:** acesso facilitado;(10)
- **Elevação de temperatura de retorno integrada:** instalação mais segura e sensível para a caldeira;(11)
- **Anti-retorno de chama:** com duplo mecanismo de bloqueio. (12)

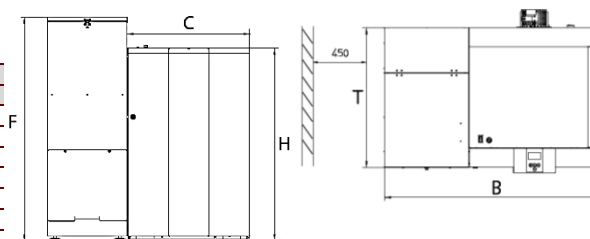

# albicalor®

## *Grelhadores*

A **Albicalor®** preocupa-se em inovar, como tal criámos o Pellet Grill.

Um moderno grelhador, com alta eficiência energética, económico e simples de usar.

Este grelhador explora as vantagens dos pellets, sendo uma fonte de energia renovável, pertencendo à classe das biomassas consideradas neutras, relativamente a danos climatéricos.

Com o Pellet Grill pode grelhar os seus alimentos, cuidando da saúde, uma vez que evita os compostos cancerígenos típicos dos grelhados a carvão.

Existe disponível em quatro versões: Pellet Grill Home, Pellet Grill Mini, Pellet Grill Camping e Pellet Grill Duo.

Mais recentemente, a **Albicalor®**, mantendo os seus padrões de qualidade lançou uma nova linha de grelhadores a pellets - O Happy, de dimensões reduzidas e fácil de transportar.

# Grelhadores e Equipamentos



## GRELHADORES A PELLETS

PELLET GRILL HOME	PÁG. 132
PELLET GRILL MINI	PÁG. 132
PELLET GRILL CAMPING	PÁG. 132/133
PELLET GRILL DUO	PÁG. 132/133
PELLET GRILL AUTOMÁTICO	PÁG. 134
HAPPY	PÁG. 135

## GRELHADOR

BARBECUE 3 EM 1	PÁG.136
-----------------	---------

## FOGÕES A LENHA

COFNICAS COFTRADICIONAL COFSTRONG COCOCOMBINADO COPTRADICIONAL	PÁG. 137
DESIGN COMPACT MEDILUX LUX ELEGANCE	PÁG. 138/139
MODERNO DE LUXO EM INOX/BORDÔ/PRETO BRANCO S/ CALDEIRA CASTANHO C/ CALDEIRA	PÁG.140

## EQUIPAMENTOS P/ AQUECIMENTO DE ÁGUAS SANITÁRIAS

CALDEIRA DE CHAMINÉ BAILARINA CALDEIRA DE LAREIRA TIPO L TIPO CANTO TIPO PAPO ROLA TIPO COSTAS	PÁG. 141
WERTEC – BOMBA DE CALOR	PÁG. 142/143

# PELLET GRILL



COZES DISPONÍVEIS HOME E MINI



**PELLET GRILL HOME**

O Pellet Grill é um moderno grelhador com alta eficiência energética, económico e simples de usar. Este grelhador explora as vantagens dos pellets, sendo que apenas com 50 cêntimos pode grelhar durante 2 Horas, maximizando a poupança (se pretender grelhar apenas durante 1 Hora, encha metade do reservatório).

Com o Pellet Grill pode grelhar os seus alimentos, cuidando da saúde, uma vez que evita os compostos cancerígenos típicos dos grelhados a carvão.

A pensar na sua saúde instalámos uma calha onde a gordura produzida ao grelhar é colectada. As superfícies envolventes em inox e a grelha em ferro fundido anti-aderente, são desenhadas de forma a facilitar a sua limpeza e a não agarrar os alimentos.



**INOX**



**INOX E LARANJA**



**INOX E VERDE**



**INCLUI**



**GRELHA EM FERRO FUNDIDO ANTIADERENTE PARA CARNE**



**GRELHA METÁLICA PARA PEIXE E LEGUMES**



**PELLET GRILL MINI**

O Pellet Grill Mini é um grelhador a pellets adequado para usar na sua cozinha. Este grelhador tem uma autonomia até 1H, com 800 gr. de pellets. Os pellets deverão ser colocados abaixo dos furos do queimador, cerca de 3cm. Adequado para usar perto ou sob o extractor para dissipar os odores provenientes do grelhado. O tamanho reduzido, facilita o transporte e armazenamento. O Pellet Grill Mini permite grelhar em casa, em qualquer época do ano.



CARACTERÍSTICAS	PELLET GRILL			
	HOME	MINI	CAMPING	DUO
PESO (Kg)	37	18	27	70
MEDIDAS (AXLXP) (mm)	920X630X460	470X410X390	930X440X440	920X1330X460
AUTONOMIA MÁX (h)	2	1	2	2
MEDIDAS DA CÚPULA (mm)	130X405X370	130X350X300	130X395X380	130X405X37
MEDIDAS DA GRELHA (mm)	394X435	320X370	405X425	394X435

# PELLET GRILL



## PELLET GRILL DUO

Esta versão é especialmente indicada para profissionais. Com o Pellet Grill Duo usufrui das mesmas vantagens do Pellet Grill Home, mas com o dobro da capacidade. Permite, assim, fazer grelhados em quantidade.

## PELLET GRILL CAMPING

Optimizado para se poder transportar, permite fazer grelhados em qualquer lugar. Rapidamente monta o Pellet Grill Camping ficando à altura ideal para grelhar. Depois de cozinhar desmonta a máquina, facilitando assim o transporte. Usufrui das mesmas vantagens do Pellet Grill Home em qualquer lugar. Com um investimento de apenas 50 cêntimos beneficia de uma autonomia de 2 horas.



## QUEIMADOR MAXI

Mais 40% de potência; mais 1H de autonomia; Disponível na versão Home, Camping e Duo.



## CÚPULA

Esta cúpula opcional permite fazer um grelhado mais rápido, pois concentra o calor no local, funcionando como um forno (diminui as perdas energéticas).



- ☛ **Segurança e Autonomia:** não utiliza nem electricidade nem gás;
- ☛ **Durabilidade:** ao ser inteiramente construído em aço inoxidável, o Pellet Grill resiste à corrosão e às altas temperaturas;
- ☛ **Cozedura perfeita:** a grelha de ferro fundido anti-aderente tem a espessura adequada de modo a que os grelhados fiquem no ponto;
- ☛ **Ausência de fumos:** a ausência de carvão permite cozinhar sem fumos;
- ☛ **Fácil de ligar:** graças à rapidez com que se acende pode começar a grelhar em minutos;
- ☛ **Elevada autonomia:** até duas horas;
- ☛ **Economia:** o reservatório com capacidade para 2Kg de pellets, significa um investimento de apenas 50 cêntimos;
- ☛ **Saudável:** evita os compostos cancerígenos típicos dos grelhados a carvão;
- ☛ **Limpeza e Higiene:** fácil de limpar graças ao aço inoxidável e à grelha antiaderente;
- ☛ **Design:** atrativo, linhas simples e moderno;
- ☛ **Construção:** é um produto nacional, integralmente construído pela Albicalor;
- ☛ **Ecológico:** os resíduos da combustão dos pellets são perfeitos para adubar.



## PEGAS

Para colocação e remoção da grelha e do tubo de colocação dos pellets.



# PELLET GRILL

## AUTOMÁTICO



DETALHES

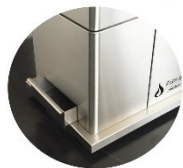

CARACTERÍSTICAS	HOME AUTOMÁTICO	DUO AUTOMÁTICO
PESO (Kg)	72	74
MEDIDAS (AXLXP) (mm)	920X630X460	920X1330X460
AUTONOMIA MÁX (h)	4	4h x 2
CAPACIDADE DO DEPÓSITO (kg)	5,5	5,5kg x 2
CONSUMO DE PELLETS	1,3 kg/h	1,3kg/h x 2
POTÊNCIA (kw)	5,8	5,8 x 2
REFERÊNCIA	GPGAUTOM.	GPGDAUTOM.



- ☞ **Segurança e Autonomia:** não utiliza gás;
- ☞ **Durabilidade:** ao ser inteiramente construído em aço inoxidável, o Pellet Grill resiste à corrosão e às altas temperaturas;
- ☞ **Cozedura perfeita:** a grelha de ferro fundido anti-aderente tem a espessura adequada de modo a que os grelhados fiquem no ponto;
- ☞ **Ausência de fumos:** a ausência de carvão permite cozinhar sem fumos;
- ☞ **Fácil de ligar:** graças à rapidez com que se acende pode começar a grelhar em minutos;
- ☞ **Autonomia:** até 4 horas. Em poucos minutos pode começar a grelhar sem sujidade, sem fumos e sem os perigos dos grelhados a carvão;
- ☞ **Economia:** reservatório com capacidade para 5,5Kg de pellets;
- ☞ **Saudável:** evita os compostos cancerígenos típicos dos grelhados a carvão;
- ☞ **Limpeza e Higiene:** fácil de limpar graças ao aço inoxidável e à grelha antiaderente;
- ☞ **Design:** atrativo, linhas simples e moderno;
- ☞ **Construção:** é um produto nacional, integralmente construído pela Albicalor;
- ☞ **Ecológico:** os resíduos da combustão dos pellets são perfeitos para adubar.

O Pellet Grill Automático e o Pellet Grill Duo Automático está equipado com duas rodas para facilitar o seu manuseamento e transporte.



## CORES DISPONÍVEIS



**INOX**  
REF.: 8057685813731



**PRETO**  
REF.: 8057685813489



**CASTANHO**  
REF.: 8057685813724



**VERMELHO**  
REF.: 8057685813717

Barbecue portátil, prático com design que economiza espaço, fácil de transportar e usar numa varanda, ao ar livre, em férias, num piquenique, passeios de barco ou campismo, permitindo que grelhe em qualquer lugar e a qualquer momento. Equipado com uma placa de ferro fundido de 350x350 mm, esmaltado para uso alimentar, lado duplo (lado liso e lado corrugado). Funciona a pellets, não necessitando de eletricidade ou bateria, gás ou carvão. Pronto para usar em alguns minutos. Ignição rápida e fácil.

Não produz fumo e muito pouco resíduo de cinza. Segurança máxima.



- ☞ **Resistente:** material robusto e de qualidade;(1)
- ☞ **Ecológico:** poucos resíduos na combustão que podem ser despejados no solo;(2)
- ☞ **Seguro:** não há necessidade de gás ou eletricidade, não existindo risco de explosão;(3)
- ☞ **Sem fumo:** Baseado na pirólise, o sistema de combustão que não produz fumo;(4)
- ☞ **Grelha de ferro fundido:** ideal para deixar os alimentos cozinhados no ponto ideal;(5)
- ☞ **Prático:** fácil de transportar e montar, pronto para cozinhar em 15 min;(6)
- ☞ **Económico:** o pellet é um combustível eficiente e de baixo custo. Com 30 cêntimos tem autonomia para 1H15;(7)
- ☞ **Inovador:** trabalha a pellets e não precisa de manutenção. (8)



**CÚPULA (opcional)**



CARACTERÍSTICAS	HAPPY
PESO (Kg)	10
MEDIDAS (AXLXP mm)	230x350x350
AUTONOMIA MÁX (h)	1,15
CONSUMO DE PELLETS (Kg/h)	0,6-0,8
CAPACIDADE DO QUEIMADOR (Kg)	0,8
MEDIDAS DA GRELHA (mm)	350x350



# BARBECUE 3 EM 1



Grelhador para jardim e/ou varanda, podendo funcionar com dois combustíveis – carvão ou lenha. Construído em chapa dupla esmaltada, com elementos em aço inoxidável.

Revestido a material à prova de fogo até 1250°C, resistente a altas temperaturas, estando também preparado para estar exposto a todas as condições meteorológicas.

Com o Barbecue 3 em 1, conseguirá tirar partido de uma lareira de jardim, de um grill rotativo e de uma grelha redonda que assenta sobre o local de combustão.



CARACTERÍSTICAS	BARBECUE 3 EM 1
MATERIAL	AÇO ESMALTADO DUPLO E AÇO INOXIDÁVEL
COMBUSTÍVEL	LENHA E CARVÃO
PESO (Kg)	120
MEDIDAS (AXLXP mm)	2350x810x810
MEDIDAS DA GRELHA (diâm. mm)	550



# FOGÃO A LENHA



**COFNICAS**



**COFTRADICIONAL**



**COFSTRONG**



**COCOMBINADO**



**COPRADICIONAL**



CARACTERÍSTICAS	COFNICAS	COFTRADICIONAL	COFSTRONG	COCOMBINADO	COPRADICIONAL
POTÊNCIA CALORÍFICA (Kw)	13	11,5	13	12,5	11,5
RENDIMENTO (%)	81	75	75	85	75
DIÂMETRO SAÍDA DE FUMOS (mm)	150	150	150	150	150
DIMENSÕES FOGÃO (AXLXP) (mm)	800X1000X600	800 800X1030X530	800X1030X530	1000X630X530	800X900X530
DIMENSÕES FORNO (AXLXP) (mm)	340X520X400	340X520X450	340X520X450	250X420X450	340X420X450
REFERÊNCIAS	COFNICAS	COFTRADICIONAL	COFSTRONG	COCOCOMBINADO	COPRADICIONAL



# FOGÃO A LENHA

## DESIGN

- 🔥 Fogão de lenha 900 Design, mesa em vitrocerâmica;
- 🔥 Disponível com a porta da lenha à esquerda ou à direita;
- 🔥 Disponível com a mesa em vidro ou inox;
- 🔥 Disponível com chaminé por cima, ou por atrás;
- 🔥 Disponível nos tamanhos: 900 mm (900 x 650 x 860)  
1000 mm (1000 x 650 x 860).

🔥 Disponível nas cores:

- INOX
- PRETO ESMALTADO
- PRETO PORCELÂNICO
- VIDRO CERÂMICO



## COMPACT

- 🔥 Fogão de lenha 700 Compact, mesa inox;
- 🔥 Disponível com mesa de vidro ou inox;
- 🔥 Disponível com chaminé por cima, ou por atrás;
- 🔥 Disponível no tamanho: 700 mm (700 x 500 x 890).

🔥 Disponível nas cores:

- INOX
- PRETO
- CASTANHO C/ FUMADO
- BORDEAUX C/ FUMADO



## MEDILUX

- 🔥 Fogão de lenha 900 Medilux mesa inox, asas Design horizontal;
- 🔥 Disponível com a porta da lenha à esquerda ou à direita, s/ sobretampa;
- 🔥 Disponível com chaminé por cima, ou por atrás;
- 🔥 Disponível nos tamanhos: 900 mm (900 x 610 x 860)  
1000 mm (1000 x 610 x 860).

🔥 Disponível nas cores:

- INOX
- PRETO
- BORDEAUX
- CASTANHO C/ FUMADO



## LUX

- 🔥 Fogão de lenha 900 Lux, mesa inox, s/ sobretampa;
- 🔥 Disponível com a porta da lenha à esquerda ou à direita;
- 🔥 Disponível com a mesa de vidro ou inox;
- 🔥 Disponível com chaminé por cima, ou por atrás;
- 🔥 Disponível nos tamanhos: 900 mm (900 x 650 x 860)  
1000 mm (1000 x 650 x 860).

🔥 Disponível nas cores:

- INOX
- PRETO
- BORDEAUX C/ FUMADO
- CASTANHO C/ FUMADO

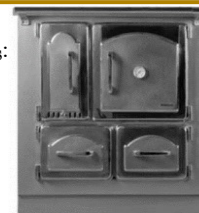

## ELEGANCE

- 🔥 Fogão de lenha 900 Elegance, mesa vidro, asas Design;
- 🔥 Disponível com a porta da lenha à esquerda ou à direita;
- 🔥 Disponível com a mesa de vidro ou inox;
- 🔥 Disponível com chaminé por cima, ou por atrás;
- 🔥 Disponível nos tamanhos: 900 mm (900 x 650 x 860)  
1000 mm (1000 x 650 x 860);

🔥 Disponível nas cores:

- INOX
- PRETO
- BORDEAUX
- CASTANHO C/ FUMADO





**DESIGN**



**COMPACT**



**MEDILUX**



**LUX**



**ELEGANCE**

CE

CARACTERÍSTICAS	DESIGN	COMPACT	MEDILUX	LUX	ELEGANCE
POTÊNCIA NOMINAL (Kw)	10,8	12	10,8	10,8	10,8
RENDIMENTO (%)	66,9	70	66,9	66,9	66,9
EMISSÕES CO (A 13% DE OXIGÊNIO)	0,5	0,5	0,5	0,5	0,5
DIMENSÕES DA CHAMINÉ POR CIMA (mm)	190X70	190X70	190X70	190X70	190X70
DIÂMETRO DA CHAMINÉ POR TRÁS (mm)	150	150	150	150	150
PESO (Kg) 900mm 1000mm	275 295	190	185 195	215 230	265 285
DIMENSÕES FOGÃO (AXLXP) (mm)*	860x900x650 860x1000x650	890x700x500	860x900x610 860x1000x610	860x900x650 860x1000x650	860x900x650 860x1000x650
DIMENSÕES FORNO (AXLXP) (mm)	390x410x465	190x400x365	310x400x465 310x500x465	310x400x490	390x410x465
REFERÊNCIAS	FOGDESIGN900 FOGDESIGN1000	FOGCOMPACT	FOGMEDILUX900 FOGMEDILUX1000	FOGLUX900 FOGLUX1000	FOGELEGANCE900 FOGELEGANCE1000

\*DISPONÍVEL NOS DOIS TAMANHOS





# FOGÃO A LENHA



**MODERNO DE LUXO EM INOX**



**MODERNO DE LUXO PRETO**



**MODERNO DE LUXO BORDÔ**



**BRANCO SEM CALDEIRA**



**CASTANHO NORMAL COM CALDEIRA P/ AQUECIMENTO DE ÁGUA**

CE

CARACTERÍSTICAS	MODERNO DE LUXO EM INOX	MODERNO DE LUXO PRETO	MODERNO DE LUXO BORDÔ	BRANCO SEM CALDEIRA	CASTANHO NORMAL COM CALDEIRA
POTÊNCIA NOMINAL (Kw)	9,1	9,1	9,1	9,1	9,1
CAPACIDADE DE AQUECIMENTO (M2)	41	41	41	41	41
DIMENSÕES DA CHAMINÉ (mm)	145X65	145X65	145X65	145X65	145X65
PESO (Kg)	150	150	150	108	111
DIMENSÕES FOGÃO (AXLXP) (mm)	880X920X660	880X920X660	880X920X660	800X930X660	800X930X660
REFERÊNCIA	108000811	108000810	108000810	101000102	101000104





# EQUIPAMENTOS PARA AQUECIMENTO ÁGUAS SANITÁRIAS



**CALDEIRA DE CHAMINÉ**

LITROS	TIPO	DIÂM.	LARG. (mm)	ALT. (mm)
16L	DE CHAMINÉ	180	250	700
16L		200	270	700
16L		225	290	700
16L		250	320	700



**BAILARINA**

LITROS	TIPO	DIÂM.	ALT. CEPO (mm)	ALT. TOTAL (mm)
90L	NORMAL	318	400	1830
90L	TÉRMICA	354	400	1830
150L	TÉRMICA	514	410	1840
200L	TÉRMICA	514	410	2160



**TIPO L**



**TIPO CANTO**



**TIPO PAPO DE ROLA**



**TIPO COSTAS**



**CALDEIRAS DE LAREIRA (AÇO INOX)**

LITROS	TIPO	ALT. (mm)	LARG. (mm)	COMP. (mm)
55L	L	500	510	500
55L	L C/PAPO DE ROLA	500	510	500
55L	CANTO	530	530	400
55L	COSTAS	500	600	270
80L	L	630	660	520
80L	L C/ PAPO DE ROLA	630	660	520
80L	CANTO	630	610	440
80L	COSTAS	630	600	270



PRODUTO REPRESENTAÇÃO ALBICALOR

# BOMBA DE CALOR PARA AQUECIMENTO DAS ÁGUAS SANITÁRIAS

## WERTEC W10

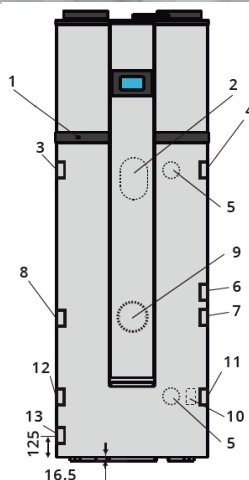

- 1- Saída de condensados
- 2- Proteção de sobreaquecimento
- 3- Saída de água quente
- 4- Válvula de pressão e temperatura
- 5- Ânodo de magnésio
- 6- Bainha para sonda de temperatura
- 7- Ida serpentina
- 8- Entrada de água de circulação
- 9- Resistência eléctrica
- 10- Sensor de temperatura
- 11- Retorno serpentina
- 12- Entrada de água fria
- 13- Escoamento

O funcionamento de uma bomba de calor pode ser comparado ao de um frigorífico, mas de modo inverso

O calor do ar é conduzido para o interior do acumulador através do sistema de aquecimento. Para aumentar a temperatura, o vapor do líquido refrigerante é comprimido até atingir uma temperatura suficientemente alta para aquecer a água.

### A temperatura pode atingir os 55°C

Capaz de responder à exigência de água quente em grande quantidade.

### Tecnologia “Tranquil Flow”

Garante a estabilidade da temperatura da água no acumulador, podendo assim o volume de água quente aumentar em 30%.

### Solução Eco-Friendly

Com o sistema solar em apoio à bomba de calor, poupa energia e torna o sistema mais eficiente, reduzindo a dependência energética.

### Elevada eficiência devido aos compressores scroll

Para a produção de calor, a energia é extraída do ar ambiente e com ela o líquido refrigerante é vaporizado. O gás obtido é comprimido e aquecido no compressor scroll, transmitindo o calor do condensador para a água quente sanitária e depois liquefaz-se. Por fim, o líquido refrigerante, ainda sob pressão, é libertado por uma válvula de expansão e o circuito é reiniciado.

### Tecnologia de degelo inteligente

Se a temperatura de entrada de ar no equipamento for muito baixa a unidade irá congelar. No processo de descongelação, o ventilador pára de ventilar e o compressor continua a produzir energia, aumentando a temperatura do condensador que fará com que o gelo se derreta.



PRODUTO REPRESENTAÇÃO ALBICALOR

# WERTEC W10

## BOMBA DE CALOR PARA AQUECIMENTO DAS ÁGUAS SANITÁRIAS

### Serpentina de alta eficiência

Composta por microcanais com elevada capacidade de permuta, a serpentina em alumínio envolve o acumulador pelo seu exterior, aumentando assim a sua longevidade;

### Construção em monobloco

Compacta e discreta, a bomba de calor Wertec permite a sua colocação em qualquer divisão, sem comprometer a dinâmica da mesma;

### Duplo Sensor

Os dois sensores de temperatura situados no fundo e no topo do acumulador, permitem uma precisão elevada no controlo da temperatura da água;

### Anti-legionela

Com a função anti-legionela estão programados ciclos automáticos de desinfecção, aquecendo a água no interior do depósito até 70°C durante um curto período de tempo, para impedir a proliferação de bactérias;

### Recirculação Sanitária

A instalação de uma recirculação sanitária permitirá movimentar a água no circuito sanitário através de uma bomba de circulação com o objetivo de fazer chegar a água quente mais rapidamente possível ao ponto de consumo, reduzindo o tempo de espera até que a água quente chegue à torneira, e acima de tudo evitando desperdícios;



CARACTERÍSTICAS	WERTEC		
	200L (1 SERPENTINA)	300L (1 SERPENTINA)	300L (2 SERPENTINAS)
CAPACIDADE DE AQUECIMENTO (Kw)	2,5	2,5	2,5
CAPACIDADE DO DEPÓSITO DE ÁGUA (L)	200	300	298
POTÊNCIA DE CONSUMO (Kw)	0,68	0,68	0,68
CONSUMO ELÉCTRICO (A)	2,96	2,96	2,96
ALIMENTAÇÃO ELÉCTRICA (V)	230	230	230
DIMENSÕES (mm)	560X1720	640X1850	640X1850
T°C MÁXIMA DE EXERCÍCIO	55	55	55
DIÂMETRO DAS CONDUTAS DE AR (mm)	150	150	150
REFERÊNCIA	477PASHW010200L	477PASHW010300L	477PASHW0103002

### Controlador Touch Screen

De grandes dimensões, intuitivo e de fácil manuseamento, permite o controlo total do equipamento. Permite ajustes como: dupla programação, programação de férias e possibilidade de ligação Wifi;

### Permutador de ar com revestimento hidrofílico

É mais eficiente e apresenta uma maior resistência à corrosão;

### Acumulador integralmente construído em aço inoxidável duplex

Proporciona maior resistência mecânica e uma superior resistência à corrosão sob tensão, garantindo uma maior longevidade a este equipamento;

### Compatibilidade com sistema solar

Este equipamento dispõe de uma ou duas serpentinas que o torna compatível com sistema solar térmico e/ou outras fontes de calor, o que permite maximizar a eficiência de qualquer sistema.



# RESUMO DA TABELA

## DIMENSÕES DOS RECUPERADORES A AR E MOLDURAS DECORATIVAS



**OSÍRIS 700/545 PLUS/CRISTAL**  
 Dimensões: 555 x 730 x 440 (AxLxP)  
 Plus: Pág. 11 Cristal: Pág. 13  
 Moldura Ref. AxLxP  
 Antracite 3 lados M3AOS 580x775x13  
 Antracite 45mm M4AOS 580x775x13  
 Inox 45mm M4IOS 580x775x13  
 Cristal 45mm M4COS 580x775x13  
 Aço Cromado 45mm M4ACCR0145 580x775x13  
 Antracite 90mm M4A9OS 665x865x13  
 Inox 90mm M4I9OS 665x865x13  
 Aço Cromado 90mm M4ACCR0190 665x865x13



**OSÍRIS 700/545 DUPLA FACE PLUS/CRISTAL**  
 Dimensões: 555 x 730 x 485 (AxLxP)  
 Plus: Pág. 15 Cristal: Pág. 17  
 Moldura Ref. AxLxP  
 Antracite 3 lados M3AOS 580x775x13  
 Antracite 45mm M4AOS 580x775x13  
 Inox 45mm M4IOS 580x775x13  
 Cristal 45mm M4COS 580x775x13  
 Aço Cromado 45mm M4ACCR0145 580x775x13  
 Antracite 90mm M4A9OS 665x865x13  
 Inox 90mm M4I9OS 665x865x13  
 Aço Cromado 90mm M4ACCR0190 665x865x13



**OSÍRIS 700/600 PLUS/CRISTAL**  
 Dimensões: 610 x 730 x 440 (AxLxP)  
 Plus: Pág. 11 Cristal: Pág. 13  
 Moldura Ref. AxLxP  
 Antracite 3 lados M3OLY 580x775x13  
 Antracite 45mm M4OLY 580x775x13  
 Inox 45mm M4IOLY 580x775x13  
 Cristal 45mm M4COLY 580x775x13  
 Aço Cromado 45mm M4ACCR0245 580x775x13  
 Antracite 90mm M4A9OLY 665x865x13  
 Inox 90mm M4I9OLY 665x865x13  
 Aço Cromado 90mm M4ACCR0290 665x865x13



**OSÍRIS 700/600 DUPLA FACE PLUS/CRISTAL**  
 Dimensões: 610 x 730 x 485 (AxLxP)  
 Plus: Pág. 15 Cristal: Pág. 17  
 Moldura Ref. AxLxP  
 Antracite 3 lados M3OLY 635x775x13  
 Antracite 45mm M4OLY 635x775x13  
 Inox 45mm M4IOLY 635x775x13  
 Cristal 45mm M4COLY 635x775x13  
 Aço Cromado 45mm M4ACCR0245 635x775x13  
 Antracite 90mm M4A9OLY 720x865x13  
 Inox 90mm M4I9OLY 720x865x13  
 Aço Cromado 90mm M4ACCR0290 720x865x13



**GUILHOTINE CRISTAL**  
 Dimensões: (AxLxP)  
 1350 x 1095 x 605  
 Pág. 47



**OSÍRIS 800/600 PLUS/CRISTAL**  
 Dimensões: 610 x 810 x 470 (AxLxP)  
 Plus: Pág. 11 Cristal: Pág. 13  
 Moldura Ref. AxLxP  
 Antracite 3 lados M3AALFA 635x855x13  
 Antracite 45mm M4AALFA 635x855x13  
 Inox 45mm M4IALFA 635x855x13  
 Cristal 45mm M4CALFA 635x855x13  
 Aço Cromado 45mm M4ACCR0345 635x855x13  
 Antracite 90mm M4A9ALFA 720x945x13  
 Inox 90mm M4I9ALFA 720x945x13  
 Aço Cromado 90mm M4ACCR0390 720x945x13



**OSÍRIS 800/600 DUPLA FACE PLUS/CRISTAL**  
 Dimensões: 610 x 810 x 550 (AxLxP)  
 Plus: Pág. 15 Cristal: Pág. 17  
 Moldura Ref. AxLxP  
 Antracite 3 lados M3AALFA 635x855x13  
 Antracite 45mm M4AALFA 635x855x13  
 Inox 45mm M4IALFA 635x855x13  
 Cristal 45mm M4CALFA 635x855x13  
 Aço Cromado 45mm M4ACCR0345 635x855x13  
 Antracite 90mm M4A9ALFA 720x945x13  
 Inox 90mm M4I9ALFA 720x945x13  
 Aço Cromado 90mm M4ACCR0390 720x945x13



**OSÍRIS 1000/600 PLUS/CRISTAL**  
 Dimensões: 610 x 1010 x 470 (AxLxP)  
 Plus: Pág. 11 Cristal: Pág. 13  
 Moldura Ref. AxLxP  
 Antracite 3 lados M3AOMEGA 635x1055x13  
 Antracite 45mm M4AOMEGA 635x1055x13  
 Inox 45mm M4IOMEGA 635x1055x13  
 Cristal 45mm M4COMEGA 635x1055x13  
 Aço Cromado 45mm M4ACCR0445 635x1055x13  
 Antracite 90mm M4A9OMEGA 720x1145x13  
 Inox 90mm M4I9OMEGA 720x1145x13  
 Aço Cromado 90mm M4ACCR0490 720x1145x13



**OSÍRIS 1000/600 DUPLA FACE PLUS/CRISTAL**  
 Dimensões: 610 x 1010 x 600 (AxLxP)  
 Plus: Pág. 15 Cristal: Pág. 17  
 Moldura Ref. AxLxP  
 Antracite 3 lados M3AOMEGA 635x1055x13  
 Antracite 45mm M4AOMEGA 635x1055x13  
 Inox 45mm M4IOMEGA 635x1055x13  
 Cristal 45mm M4COMEGA 635x1055x13  
 Aço Cromado 45mm M4ACCR0445 635x1055x13  
 Antracite 90mm M4A9OMEGA 720x1145x13  
 Inox 90mm M4I9OMEGA 720x1145x13  
 Aço Cromado 90mm M4ACCR0490 720x1145x13



**GUILHOTINE DUPLA FACE CRISTAL**  
 Dimensões: (AxLxP)  
 1350 x 1095 x 765  
 Pág. 47



**VISION 700**  
 Dimensões: 555 x 720 x 500 (AxLxP)  
 Pág. 45  
 Moldura Ref. AxLxP  
 Antracite 45mm MOLDVI700 631x794x13  
 Inox 45mm MOLDINVI700 631x794x13  
 Cristal 45mm MOLDRCRVI700 631x794x13  
 Aço Cromado 45mm MACCRVI70045 580x775x13  
 Antracite 90mm MOLDATVI70090 665x865x13  
 Inox 90mm MOLDINVI70090 665x865x13  
 Aço Cromado 90mm MACCRVI70090 665x865x13



**VISION 900**  
 Dimensões: 587 x 920 x 500 (AxLxP)  
 Pág. 45  
 Moldura Ref. AxLxP  
 Antracite 45mm MOLDVI900 631x998x13  
 Inox 45mm MOLDINVI900 631x998x13  
 Cristal 45mm MOLDRCRVI900 631x998x13  
 Aço Cromado 45mm MACCRVI90045 580x775x13  
 Antracite 90mm MOLDATVI90090 665x865x13  
 Inox 90mm MOLDINVI90090 665x865x13  
 Aço Cromado 90mm MACCRVI90090 665x865x13



**INSIDE**  
 Dimensões: 580 x 725 x 608 (AxLxP)  
 Pág. 63



**PARIS MULTIFACES**  
 Dimensões:  
 70C/1FACE+1LAT.-552x767x480  
 90 C/1FACE+1LAT.-552x967x480  
 Pág. 51



**PARIS MULTI-FACES**  
 Dimensões:  
 70C/1 FACE+2LAT.-552x812x480  
 90 C/1FACE+1LAT.-552x1012x480  
 Pág. 51

## ◊ DIMENSÕES RECUPERADORES A AR E MOLDURAS DECORATIVAS



**LINHA ECO- INSERT**  
 Dimensões: 60X50- 538x620x458 (AxLxP)  
 70X50- 538x720x458  
 80X50- 538x820x458  
 90X50- 538x920x458  
 70X60- 638x720x458  
 80X60- 638x820x458  
 100X60- 638x1020x458  
 Pág. 19



**LINHA ECO- BOX**  
 Dimensões: 60X50- 548x637x484(AxLxP)  
 70X50- 548x737x484  
 80X50- 548x837x484  
 90X50- 548x937x484  
 70X60- 648x737x484  
 80X60- 648x837x484  
 100X60- 648x1037x484  
 Pág. 21



**LINHA ECO- STAND**  
 Dimensões: 60X50- 1116x660X505(AxLxP)  
 70X50- 1116x760x505  
 80X50- 1116x860x505  
 90X50- 1116x960x505  
 70X60- 1216x760x505  
 80X60- 1216x860x505  
 100X60- 1216x1060x505  
 Pág. 23



**LINHA ECO- ROYAL**  
 Dimensões: 60X50- 1026x695x480(AxLxP)  
 70X50- 1126x795x480  
 Pág. 25



**LINHA ECO- RUBY LENHEIRO**  
 Dimensões: 60X50- 1140x673x480(AxLxP)  
 70X50- 1140x773x480  
 90X50- 1140x973x480  
 80X60- 1240x873x480  
 Pág. 27



**LINHA ECO- RUBY STAND**  
 Dimensões: 60X50-1140x660x505 (AxLxP)  
 70X50- 1140x760x505  
 90X50- 1140x860x505  
 80X60- 1240x860x505  
 Pág. 29



**LINHA ECO- RUBY DESIGN**  
 Dimensões: 60X50- 815x673x480 (AxLxP)  
 70X50- 815x773x480  
 90X50- 815x873x480  
 80X60- 915x873x480  
 Pág. 31



**LINHA ECO- INSERT DUPLA FACE**  
 Dimensões: 80X60- 638x820x454 (AxLxP)  
 100X60- 638x1020x454  
 Pág. 33



**LINHA ECO- BOX DUPLA FACE**  
 Dimensões: 80X60- 648x837x454(AxLxP)  
 100X60- 648x1037x454  
 Pág. 35



**LINHA ECO- STAND DUPLA FACE**  
 Dimensões: 80X60- 1216x860x505(AxLxP)  
 100X60- 1216x1060x505  
 Pág. 37



**LINHA ECO- RUBY LENHEIRO DUPLA FACE**  
 Dimensões: 80X60- 1240x873x480(AxLxP)  
 100X60- 1240x1073x480(AxLxP)  
 Pág. 39



**LINHA ECO- RUBY STAND DUPLA FACE**  
 Dimensões: 80X60- 1240x860x505 (AxLxP)  
 100X60- 1240x1060x505(AxLxP)  
 Pág. 41



**LINHA ECO- RUBY DESIGN DUPLA FACE**  
 Dimensões: 80X60- 915x873x480 (AxLxP)  
 100X60- 1115x1073x480  
 Pág. 43

# DIMENSÕES RECUPERADORES A AR E MOLDURAS DECORATIVAS



**OSÍRIS MULTIFACES**  
1 FACE+ 1 FACE LATERAL  
Dimensões: 630 x 860 x 555 (AxLxP)  
Pág. 49



**OSÍRIS MULTIFACES**  
2 FACES+ 1 FACE LATERAL  
Dimensões: 630 x 865 x 565 (AxLxP)  
Pág. 49



**OSÍRIS MULTIFACES**  
1 FACE+ 2 FACES LATERAIS  
Dimensões: 630 x 865 x 565 (AxLxP)  
Pág. 49



**OSÍRIS MULTIFACES**  
4 FACES  
Dimensões: 625 x 865 x 865 (AxLxP)  
Pág. 49



**APOLO**  
Dimensões: 480 x 600 x 366 (AxLxP)  
Pág. 59



**MARTE**  
Dimensões: 560 x 630 x 405 (AxLxP)  
Pág. 57



**TERRANO I**  
Dimensões: 560 x 630 x 405 (AxLxP)  
Pág. 57



**MEDI-BETA**  
Dimensões: 560 x 630 x 405 (AxLxP)  
Pág. 57



**MD PRISMA**  
Dimensões: 520 x 695 x 380 (AxLxP)  
Pág. 55



**EURO V**  
Dimensões: 600 x 700 x 410 (AxLxP)  
Pág. 55



**TERRANO II**  
Dimensões: 550 x 750 x 400 (AxLxP)  
Pág. 55



**SATURNO**  
Dimensões: 695 x 750 x 460 (AxLxP)  
Pág. 53



**JÚPITER**  
Dimensões: 695 x 750 x 460 (AxLxP)  
Pág. 53



**BETA**  
Dimensões: 695 x 750 x 460 (AxLxP)  
Pág. 53

# RESUMO DA TABELA



## DIMENSÕES SALAMANDRAS



**ECO-FIRE FRETE**  
C/ PÉ 700  
Dimensões: (AxLxP)  
750 x 570 x 400  
Pág. 66



**OSÍRIS STAND**  
C/ PÉ 700  
Dimensões:  
(AxLxP)  
1090 x 730 x 460  
Pág. 71  
\*TAMBÉM DISPONÍVEL  
EM CRISTAL



**OSÍRIS STAND**  
C/ PÉ 1000  
Dimensões: (AxLxP)  
1135 x 820 x 510  
Pág. 71  
\*TAMBÉM DISPONÍVEL EM  
CRISTAL



**OSÍRIS STAND DUPLA**  
FACE C/ PÉ 700  
Dimensões: (AxLxP)  
980 x 745 x 490  
Pág. 71  
\*TAMBÉM DISPONÍVEL EM  
CRISTAL

**OSÍRIS STAND DUPLA**  
FACE C  
Dimensões: (AxLxP)  
1030 x 1015 x 540  
Pág. 71



**LINEA**  
FRENTE C/ FORNO  
Dimensões:  
(AxLxP)  
1100 x 580 x 420  
Pág. 77



**ECO-FIRE CANTO**  
Dimensões:  
(AxLxP)  
750 x 570 x 465  
Pág. 67



**OSÍRIS STAND**  
C/ LENHEIRO 700  
Dimensões:  
(AxLxP)  
980 x 745 x 475  
Pág. 71  
\*TAMBÉM DISPONÍVEL  
EM CRISTAL



**OSÍRIS STAND**  
C/ LENHEIRO 1000  
Dimensões: (AxLxP)  
1030 x 1015 x 540  
Pág. 71  
\*TAMBÉM DISPONÍVEL EM  
CRISTAL



**OSÍRIS STAND**  
DUPLA FACE C/ LENHEIRO 700  
Dimensões: (AxLxP)  
980 x 745 x 490  
Pág. 71  
\*TAMBÉM DISPONÍVEL EM  
CRISTAL



**OSÍRIS STAND**  
DUPLA FACE C/ LENHEIRO 1000  
Dimensões: (AxLxP)  
1030 x 1015 x 540  
Pág. 71



**LINEA**  
CANTO C/ FORNO  
Dimensões:  
(AxLxP)  
1100 x 620 x 280  
Pág. 77



**COLIMA FRENTE**  
Dimensões: (AxLxP)  
920 x 570 x 420  
Pág. 73



**COLIMA CANTO**  
Dimensões: (AxLxP)  
920 x 450 x 245  
Pág. 75



**LINEA FRENTE**  
Dimensões: (AxLxP)  
800 x 580 x 420  
Pág. 77

**LINEA CANTO**  
Dimensões: (AxLxP)  
800 x 620 x 280  
Pág. 77

# RESUMO DA TABELA

## DIMENSÕES SALAMANDRAS



**DORICA**  
Dimensões: 1020x 495 x 400 (AxLxP)  
Pág. 85  
Acabamentos  
Bordeaux 8kW  
Bordeaux 10 kW  
Bege 8kW  
Bege 10 kW  
Branco 8 kW  
Branco 10 kW  
Preto 8 kW  
Preto 10 kW  
Xisto Branco 8 kW  
Xisto Branco 10 kW  
Xisto Copper 8 kW  
Xisto Copper 10 kW  
Cristal 8 kW  
Cristal 10 kW



**DORICA BOX**  
Dimensões: 1020x 1090 x 285 (AxLxP)  
Pág. 87  
Acabamentos  
Bordeaux 10 kW  
Bege 10 kW  
Branco 10 kW  
Preto 10 kW  
Xisto Branco 10 kW  
Xisto Copper 10 kW  
Cristal 10 kW



**A5**  
Dimensões: (AxLxP)  
1098 x 525 x 431  
Pág. 80



**H2**  
Dimensões: (AxLxP)  
1570 x 508 x 508  
Pág. 80



**IS-5L**  
Dimensões: (AxLxP)  
852 x 467 x 381  
Pág. 81



**C5**  
Dimensões: (AxLxP)  
1066 x 448 x 408  
Pág. 81



**E15**  
Dimensões: (AxLxP)  
1087 x 552 x 407  
Pág. 81



**L2**  
Dimensões: (AxLxP)  
1025 x 762 x 448  
Pág. 80



**MARÃO**  
Dimensões: (AxLxP)  
710 x 620 x 470  
Pág. 69



**LUSO**  
Dimensões: (AxLxP)  
730 x 440 x 430  
Pág. 69



**ESTRELA**  
Dimensões: (AxLxP)  
780 x 390 x 660  
Pág. 69



**GERÊS**  
Dimensões: (AxLxP)  
644 x 462 x 462  
Pág. 69



**R3**  
Dimensões: (AxLxP)  
1104 x 558 x 550  
Pág. 80



**R1**  
Dimensões: (AxLxP)  
1104 x 558 x 550  
Pág. 81



**SI-7**  
Dimensões: (AxLxP)  
920 x 473 x 362  
Pág. 81



**G1**  
Dimensões: (AxLxP)  
1135 x 508 x 508  
Pág. 80



**F3**  
Dimensões: (AxLxP)  
1084 x 554 x 517  
Pág. 80



**ORTENSIA**  
Dimensões: (AxLxP)  
900 x 440 x 480  
Pág. 88



**NINA CANTO**  
Dimensões: (AxLxP)  
893 x 718 x 494  
Pág. 89



**OÁSIS**  
Dimensões: (AxLxP)  
1020 x 460 x 500  
Pág. 90



**ICON**  
Dimensões: (AxLxP)  
881 x 455 x 270  
Pág. 91



**G5**  
Dimensões: (AxLxP)  
1305 x 508 x 508  
Pág. 81



**PHOENIX**  
Dimensões: (AxLxP)  
605 x 490 x 400  
Pág. 83



**ALBA 2 B5- HV**  
Dimensões: (AxLxP)  
1160 x 920 x 650  
Pág. 79



**ALBA 1 B2- H**  
Dimensões: (AxLxP)  
1520 x 800 x 570  
Pág. 78

# RESUMO DA TABELA

## ⊗ DIMENSÕES EQUIPAMENTOS A ÁGUA PARA AQUECIMENTO CENTRAL E MOLDURAS DECORATIVAS



**ELEGANCE PLUS/CRISTAL**  
Dimensões: 545 x 764x 585 (AxLxP)  
Pág. 95  
Moldura

Ref.	AxLxP
M4A45SELEG	590x812x13
M4I45SELEG	590x812x13
M4C45SELEG	590x812x13
M4ACCR0545	590x812x13
M4A90ELEG	680x902x13
M4I90ELEG	680x902x13
M4ACCR0590	680x902x13
M4DES4ELEG	692x912x50



**ALFA SUPER PLUS/CRISTAL**  
Dimensões: 610 x 808 x 640 (AxLxP)  
Pág. 105  
Moldura

Ref.	AxLxP
M4A45ALFA	657x854x13
M4I45ALFA	657x854x13
M4C45ALFA	657x854x13
M4ACCR0645	657x854x13
M4A90ALFAS	747x944x13
M4I90ALFAS	747x944x13
M4ACCR0690	747x944x13
M4DES4ALF	758x955x50



**OMEGA SUPER 1000 PLUS/CRISTAL**  
Dimensões: 620 x 1015 x 585 (AxLxP)  
Pág. 107  
Moldura

Ref.	AxLxP
M4A45OMEGA	668x1060x13
M4I45OMEGA	668x1060x13
M4C45OMEGA	668x1060x13
M4ACCR0745	668x1060x13
M4A900MEGA	758x1150x13
M4I900MEGA	758x1150x13
M4ACCR0790	758x1150x13
MDE4LOMG1000	769x1162x50



**OMEGA SUPER 1000 DUPLA FACE PLUS/CRISTAL**  
Pág. 109  
Dimensões: 620 x 1015 x 643 (AxLxP)  
Moldura

Ref.	AxLxP
M4A45OMEGA	668x1060x13
M4I45OMEGA	668x1060x13
M4C45OMEGA	668x1060x13
M4ACCR0745	668x1060x13
M4A900MEGA	758x1150x13
M4I900MEGA	758x1150x13
M4ACCR0790	758x1150x13
MDE4LOMG1000	769x1162x50



**ELEGANCE SINERGIE PLUS/CRISTAL**  
Dimensões: 567 x 730 x 555 (AxLxP)  
Pág. 97  
Moldura

Ref.	AxLxP
M4A45SELEG	612x777x13
M4I45SELEG	612x777x13
M4C45SELEG	612x777x13
M4ACCR0545	612x777x13
M4A90ELEG	702x867x13
M4I90ELEG	702x867x13
M4ACCR0590	702x867x13
MDES4ELGSIN	716x880x50



**ALFA SUPER SINERGIE PLUS/CRISTAL**  
Dimensões: 610 x 808 x 685 (AxLxP)  
Pág. 69  
Moldura

Ref.	AxLxP
M4A45ALFA	657x854x13
M4I45ALFA	657x854x13
M4C45ALFA	657x854x13
M4ACCR0645	657x854x13
M4A90ALFAS	747x944x13
M4I90ALFAS	747x944x13
M4ACCR0690	747x944x13
MDES4ALFSIN	758x955x50



**OMEGA SUPER 1200 PLUS/CRISTAL**  
Pág. 107  
Dimensões: 800 x 1210 x 590 (AxLxP)  
Moldura

Ref.	AxLxP
M4A45OMEGA2	843x1252x13
M4I45OMEGA2	843x1252x13
M4C45OMEGA2	843x1252x13
M4ACCR0745	843x1252x13
M4A900MEGA2	933x1342x13
M4I900MEGA2	933x1342x13
M4ACCR0890	933x1342x13
MDES4LOMG1200	953x1361x50



**OMEGA SUPER 1200 DUPLA FACE PLUS/CRISTAL**  
Pág. 109  
Dimensões: 800 x 1210 x 630 (AxLxP)  
Moldura

Ref.	AxLxP
M4A45OMEGA2	843x1252x13
M4I45OMEGA2	843x1252x13
M4C45OMEGA2	843x1252x13
M4ACCR0745	843x1252x13
M4A900MEGA2	933x1342x13
M4I900MEGA2	933x1342x13
M4ACCR0890	933x1342x13
MDES4LOMG1200	953x1361x50



**ELEGANCE SINERGIE DUPLA FACE PLUS/CRISTAL**  
Dimensões: 567 x 730 x 603 (AxLxP)  
Pág. 101  
Moldura

Ref.	AxLxP
M4A45SELEG	612x777x13
M4I45SELEG	612x777x13
M4C45SELEG	612x777x13
M4ACCR0545	612x777x13
M4A90ELEG	702x867x13
M4I90ELEG	702x867x13
M4ACCR0590	702x867x13
MDES4ELGSIN	716x880x50



**ALFA SUPER SINERGIE DUPLA FACE PLUS/CRISTAL**  
Dimensões: 610 x 808 x 722 (AxLxP)  
Pág. 101  
Moldura

Ref.	AxLxP
M4A45ALFA	657x854x13
M4I45ALFA	657x854x13
M4C45ALFA	657x854x13
M4ACCR0645	657x854x13
M4A90ALFAS	747x944x13
M4I90ALFAS	747x944x13
M4ACCR0690	747x944x13
MDES4ALF	758x955x50

# RESUMO DA TABELA

## ⊗ DIMENSÕES EQUIPAMENTOS A ÁGUA PARA AQUECIMENTO CENTRAL E MOLDURAS DECORATIVAS



**ELEGANCE ANGULAR 90° PLUS/CRISTAL**

Pág.: 99

Dimensões: 545 x 764 x 985 (AxLxP)

Moldura	Ref.	AxLxP
Antracite 45mm	M45AESA	590x812x13
Inox 45mm	M45IESA	590x812x13
Cristal 45mm	M45CESA	590x812x13
Aço Cromado 45mm	M45ACESA	590x812x13
Antracite 90mm	M90AESA	680x902x13
Inox 90mm	M90IESA	680x902x13
Aço Cromado 90mm	M90ACESA	680x902x13
Design 100mm	M4DES4ESA	692X912X50



**ALFA ANGULAR 90° PLUS/CRISTAL**

Pág.: 99

Dimensões: 610 x 808 x 1110 (AxLxP)

Moldura	Ref.	AxLxP
Antracite 45mm	M45AASSA	657x854x13
Inox 45mm	M45IASSA	657x854x13
Cristal 45mm	M45CASSA	657x854x13
Aço Cromado 45mm	M45ACRASSA	657x854x13
Antracite 90mm	M90AASSA	747x944x13
Inox 90mm	M90IASSA	747x944x13
Aço Cromado 90mm	M90ACRASSA	747x944x13
Design 100mm	M4DES4ASSA	758X955X50



**ELEGANCE C/ 1 FRENTE+1LATERAL (DIR./ESQ.)**

Pág.: 103

Dimensões: 590 x 810 x 605 (AxLxP)



**ELEGANCE C/ 2 FRENTE+1LATERAL (DIR./ESQ.)**

Pág.: 103

Dimensões: 590 x 810 x 605 (AxLxP)



**ELEGANCE C/ 1 FRENTE+2LATERAIS**

Pág.: 103

Dimensões: 590 x 860 x 605 (AxLxP)



**YURA H20 - SALAMANDRA A LENHA P/ AC C/ FORNO**

Dimensões: (AxLxP)

1210 x 770 x 590

Pág.: 121



**COOKER H20**

Dimensões: (AxLxP)

1435 x 925 x 665

Pág.: 119



**ALFA SUPER C/ 1 FRENTE+1LATERAL (DIR./ESQ.)**

Pág.: 103

Dimensões: 660 x 860 x 640 (AxLxP)



**ALFA SUPER C/ 2 FRENTE+1LATERAL (DIR./ESQ.)**

Pág.: 103

Dimensões: 660 x 860 x 690 (AxLxP)



**ALFA SUPER C/ 1 FRENTE+2LATERAIS (DIR./ESQ.)**

Pág.: 103

Dimensões: 660 x 900 x 640 (AxLxP)



**PHOENIX H20**

Dimensões: (AxLxP)

600 x 492 x 405

Pág.: 123



**DOMOSKY**

Dimensões: (AxLxP)

850 x 1120 x 650

Pág.: 115



**ECOTHERM H20**

Dimensões:

FIORI- 1242X567X668 (AxLxP)

18- 1214X616X708

25- 1392X584X696

34- 1371X582X746

Pág. 116



**ELEGANCE C/ LENHEIRO**

Dimensões:

1010x740x580 (AxLxP)

Pág. 117

## ⊗ DIMENSÕES EQUIPAMENTOS A ÁGUA PARA AQUECIMENTO CENTRAL



**GUILHOTINE SUPER DUPLA FACE CRISTAL**  
PÁG.: 111  
Dimensões: 1350 x 1095 x 550 (AxLxP)



**ALBEX C/ CRUZ**  
PÁG.: 113  
Dimensões: 575 x 750 x 545 (AxLxP)



**SUPER ALBEX C/ CRUZ**  
PÁG.: 113  
Dimensões: 700 x 840 x 610 (AxLxP)



**GUILHOTINE SUPER CRISTAL**  
PÁG.: 111  
Dimensões: 1350 x 1095 x 465 (AxLxP)



**COSMOS**  
PÁG.: 113  
Dimensões: 575 x 750 x 545 (AxLxP)



**SUPER COSMOS**  
PÁG.: 113  
Dimensões: 700 x 840 x 610 (AxLxP)



**ALBEX S/ CRUZ**  
PÁG.: 113  
Dimensões: 575 x 750 x 545 (AxLxP)



**SUPER ALBEX S/ CRUZ**  
PÁG.: 113  
Dimensões: 700 x 840 x 610 (AxLxP)

## ⊗ DIMENSÕES CALDEIRAS



**VIGAS - CALDEIRA A LENHA**  
PÁG.: 126

Vigas	Ref.	AxLxP
Vigas 255	481VIGAS255	1135x645x1070
Vigas 405	481VIGAS405	1385x645x1070
Vigas 605	481VIGAS605	1420x785x1260



**EASYPELL - CALDEIRA A PELLETS CHAMA INVERTIDA**  
PÁG.: 128

Easypell	Ref.	AxLxP
Easypell 16	EASYPELL16	1417x1147x752
Easypell 20	EASYPELL20	1417x1147x752
Easypell 25	EASYPELL25	1517x1179x796,5
Easypell 32	EASYPELL32	1517x1179x796,5



**INOVA H20 35KW**  
Ref.: INOVA35KW  
Dimensões: (AxLxP)  
PÁG.: 125

## ⊗ DIMENSÕES BOMBA DE CALOR



**WERTEC W10**  
PÁG.: 142

Dimensões	Ref.
560x1720	477PASHW010200LDE1.0
640x1850	477PASHW010300L
640x1850	477PASHW0103002



# DIMENSÕES FOGÕES / FORNOS / GRELHADORES

# RESUMO DA TABELA



**COPTRADICIONAL**  
PÁG.: 137  
Dimensões: (AxLxP)  
800 x 900 x 530



**COCOCOMBINADO**  
PÁG.: 137  
Dimensões: (AxLxP)  
1000 x 630 x 530



**COFNICAS**  
PÁG.: 137  
Dimensões: (AxLxP)  
800 x 1000 x 600



**COFTRADICIONAL**  
PÁG.: 137  
Dimensões: (AxLxP)  
800 x 1030 x 530



**COFSTRONG**  
PÁG.: 137  
Dimensões:  
(AxLxP)  
800 x 1030 x 530



**PELLET GRILL HOME AUTOMÁTICO**  
PÁG.: 134  
Dimensões: 920x630x460



**PELLET GRILL DUO AUTOMÁTICO**  
PÁG.: 134  
Dimensões: 920x1330x460



**LUX**  
PÁG.: 138  
Dimensões: (AxLxP)  
860 x 900 x 650  
860 x 1000 x 650



**DESIGN**  
PÁG.: 138  
Dimensões: (AxLxP)  
860 x 900 x 650  
860 X 1000 X 650



**COMPACT**  
PÁG.: 138  
Dimensões: (AxLxP)  
890 x 700 x 500



**MEDILUX**  
PÁG.: 138  
Dimensões: (AxLxP)  
860 x 900 x 610  
860 x 1000 x 610



**ELEGANCE**  
PÁG.: 138  
Dimensões: (AxLxP)  
860 x 900 x 650  
860 x 1000 x 650



**MODERNO DE LUXO INOX**  
PÁG.: 140  
Dimensões: (AxLxP)  
880 x 920 x 660



**MODERNO DE LUXO PRETO**  
PÁG.: 140  
Dimensões: (AxLxP)  
880 x 920 x 660



**MODERNO DE LUXO BORDÔ**  
PÁG.: 140  
Dimensões: (AxLxP)  
880 x 920 x 660



**BRANCO SEM CALDEIRA**  
PÁG.: 140  
Dimensões: (AxLxP)  
880 x 930 x 660



**CASTANHO COM CALDEIRA**  
PÁG.: 140  
Dimensões: (AxLxP)  
880 x 930 x 660



**BARBECUE 3 EM 1**  
Dimensões: (AxLxP)  
2350 x 810 x 810  
PÁG.: 136



**PELLET GRILL MINI**  
Dimensões: (AxLxP)  
470 x 410 x 390  
PÁG.: 132



**PELLET GRILL HOME**  
Dimensões: (AxLxP)  
920 x 630 x 460  
PÁG.: 132



**PELLET GRILL DUO**  
Dimensões: (AxLxP)  
920 x 1330 x 460  
PÁG.: 133



**PELLET GRILL CAMPING**  
Dimensões: (AxLxP)  
930 x 440 x 440  
PÁG.: 133



**HAPPY**  
Dimensões: (AxLxP)  
230 x 350 x 350  
PÁG.: 135

Inox  
Inox Laranja  
Inox Verde

Ref.  
GPGMINI  
GPGMINI.L  
GPGMINI.V

Inox  
Inox Laranja  
Inox Verde

Ref.  
GPGHOME  
GPGHOME.L  
GPGHOME.V

Inox Ref.  
GPGDUO

Inox Ref.  
GPGCAMPING

Inox Ref.  
Vermelho 8057685813731  
Castanho 8057685813717  
Preto 8057685813724  
8057685813489

# albicalor®

## *Tecnologia e Qualidade*

Desde a chegada da matéria prima em bruto que, a tecnologia apoia todas as etapas de fabrico da **Albicalor®**.

Munidos de equipamentos de transformação de alta tecnologia, tais como: braços de soldadura robotizados, o rigor do corte a laser, a quinagem com precisão. Não dispensando também, um rigoroso controlo de qualidade.

É deste modo que a **Albicalor®** continua a criar novos produtos, que correspondam cada vez mais à necessidade de satisfazer o conforto do cliente.



## NOTA:

Além dos produtos constantes neste catálogo, a Albicalor poderá fabricar outros produtos por encomenda que lhes sejam solicitados, nomeadamente:

- Recuperadores por medida para lareiras já existentes;
- Todo o tipo de acessórios em inox;
- Serviços de corte de laser até aço de 20 mm de espessura.



EQUIPAMENTOS PARA ENERGIAS ALTERNATIVAS, LDA.  
FÁBRICA / EXPOSIÇÃO  
E.N.16 – VARIANTE DO SOBREIRO  
LOTE 3 – ZONA INDUSTRIAL  
3850 – 147 ALBERGARIA – A – VELHA  
LOCALIZAÇÃO GPS: 40° 42' 05.70N – 8° 30' 07. 82W

TELF.: +351 234 523 344  
FAX: +351 234 523 376  
[geral@albicalor.pt](mailto:geral@albicalor.pt)  
[info.assistencia@albicalor.pt](mailto:info.assistencia@albicalor.pt)  
[encomendas@albicalor.pt](mailto:encomendas@albicalor.pt)  
[www.albicalor.pt](http://www.albicalor.pt)